

Garantie

Le fabricant offre une garantie conforme à la législation du pays de résidence du client, avec un minimum de 12 mois, à compter de la date de vente de l'appareil à l'utilisateur final.

La garantie ne couvre que les défauts de matériaux ou de fabrication, ce qui ne s'applique pas dans les cas suivants :

- Usure normale
- Utilisation incorrecte, par exemple surcharge de l'appareil, utilisation d'accessoires non approuvés.
- Usage de la force, dommages causés par des influences extérieures
- Dommages causés par le non-respect du manuel d'utilisation, par exemple le raccordement à un réseau électrique inadapté ou le non-respect des instructions d'installation.
- Appareils partiellement ou totalement démontés.

Déclaration de conformité

Ce produit est conforme aux directives européennes suivantes :



2014/30/EU (EMV)

2014/35/EU (Basse tension)

Informations sur l'élimination

Si l'icône ci-dessous (poubelle barrée sur roues) est présente sur le produit, la directive européenne 2002/96/EG s'applique. Ces produits ne doivent pas être jetés avec les ordures ménagères à la fin de leur vie utile. L'élimination peut se faire dans les points de collecte appropriés prévus dans votre pays.



AKKU-HANDSTAUBSAUGER BEDIENUNGSANLEITUNG

Lesen Sie diese Anleitung sorgfältig, bevor Sie das Gerät verwenden und bewahren Sie sie auf

KLAMER

Akku-Handstaubsauger 140

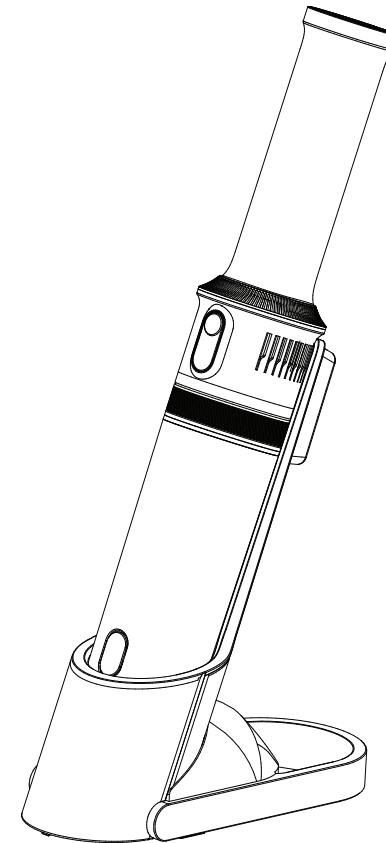

Hilfe und Tipps auf
hand-vacuum.klamer-home.com
oder QR-Code scannen

KLAMER

Technische Daten

Modell	KLAMER Akku-Handstaubsauger 140
Netzspannung	220-240 V / 50-60 Hz
Leistung	140 W
Artikelnr.	91384

Hinweis

Bitte wenden Sie sich bei Fragen oder Unklarheiten an das KLAMER Customer-Support Team unter hello@klamer-home.com. Wir helfen Ihnen gerne!

Über dieses Gerät

Vielen Dank für den Kauf des kabellosen KLAMER Akku-Handstaubsaugers. Bitte lesen Sie sich dieses Handbuch sorgfältig durch, BEVOR Sie den Staubsauger benutzen. Die Verwendung dieses Staubsaugers hat viele Vorteile:

- Mit den verschiedenen Saugstärken und Saugaufsätzen entfernen Sie Staub, aber auch Schmutz und leichte Verunreinigungen.
- Der kabellose Staubsauger lässt sich im Handumdrehen mit einer Fugendüse erweitern, um auch kleinere Ecken leicht saugen zu können.
- Das beutellose Staubbehältersystem mit HEPA-Filter ermöglicht eine schnelle und unkomplizierte Reinigung und eine nutzerfreundliche Handhabung.

Wichtige Sicherheitsvorkehrungen

Achtung

1. Dieses Gerät ist nicht zur Verwendung durch Personen (einschließlich Kinder unter 8 Jahren) mit eingeschränkten physischen, sensorischen oder geistigen Fähigkeiten oder mangelnder Erfahrung und Kenntnissen bestimmt, es sei denn, sie stehen unter Aufsicht.
2. Wenn ein Gerät von Kindern oder in der Nähe von Kindern benutzt wird, ist eine genaue Überwachung erforderlich. Kinder sollten beaufsichtigt werden, um sicherzustellen, dass sie nicht mit dem Gerät spielen.
3. Lagern Sie das Gerät an einem trockenen Ort in einem Innenraum.
4. Verwenden Sie das passende Zubehör aus der Verpackung. Anderes, nicht passendes Zubehör kann zu Verletzungen führen. Bitte verwenden Sie das im Lieferumfang enthaltene Ladegerät.
5. Achten Sie bei der Reinigung einer Treppe besonders auf die Betriebssicherheit.
6. Halten Sie das Gerät von heißen Oberflächen fern.
7. Halten Sie den Lufteinlass frei und halten Sie Flusen, Tücher und andere Dinge, die das Gerät leicht blockieren können, fern.

8. Modifizieren Sie das Ladegerät auf keinen Fall.
9. Stellen Sie sicher, dass die Eingangsspannung mit der auf dem Ladegerät angegebenen Spannung übereinstimmt.
10. Das Ladegerät und die Batterie sind aufeinander abgestimmt. Verwenden Sie keine Produkte von anderen Herstellern.
11. Überprüfen Sie das Netzkabel des Ladegeräts vor der Verwendung auf Anzeichen von Beschädigung und Alterung.
12. Verwenden Sie das Netzkabel des Ladegeräts korrekt. Die Verwendung eines beschädigten oder verpackten Ladegeräts erhöht das Risiko eines Brandes oder Kurzschlusses. Heben Sie das Ladegerät nicht über das Ladekabel an.
13. Ziehen Sie den Stecker des Ladegeräts nicht durch Ziehen am Ladekabel heraus. Bitte halten Sie das Ladegerät zum Einstecken mit der Hand fest.
14. Halten Sie das Ladekabel von heißen Oberflächen oder scharfen Gegenständen fern.
15. Wenn das Ladekabel beschädigt ist, wenden Sie sich an den KLAMER-Kundendienst.
16. Berühren Sie das Ladegerät oder das gesamte Gerät nicht mit nassen Händen. Lagern Sie das Gerät nicht im Freien und laden Sie das Gerät nicht im Freien auf.
17. Achten Sie bei der Reinigung und Wartung des Gerätes darauf, dass das Ladegerät aus der Steckdose gezogen ist.

Hinweise zur Batterie

1. In diesem Produkt wird eine Lithium-Batterie verwendet. Bitte verbrennen Sie sie nicht und setzen Sie sie keinen hohen Temperaturen aus.
2. Bitte verwenden Sie die Originalbatterie. Das Ersetzen eines falschen Batterietyps kann zu Sicherheitsrisiken führen.
3. Die Batterie darf nicht zerlegt, gestoßen, gequetscht oder ins Feuer geworfen werden. Bei starken Ausbeulungen verwenden Sie sie bitte nicht weiter.
4. Bitte zerlegen Sie den Akku nicht und stoßen Sie ihn nicht zusammen, um das Auslaufen von Flüssigkeit zu vermeiden.
5. Bitte schließen Sie die Metallkontakte des Akkus nicht kurz, da sonst die Gefahr eines Kurzschlusses besteht (vermeiden Sie Verletzungen, z. B. Verbrennungen durch Überhitzung des Akkus).
6. Bitte handhaben Sie die Batterie entsprechend den örtlichen Vorschriften.
7. Die Leistung der Batterie nimmt über die Zeit ab.

Um Verbrennungen, Brände, Stromschläge oder andere Verletzungen zu vermeiden, beachten Sie bitte die oben genannten Vorschriften.

Produktdiagramm und Zubehör

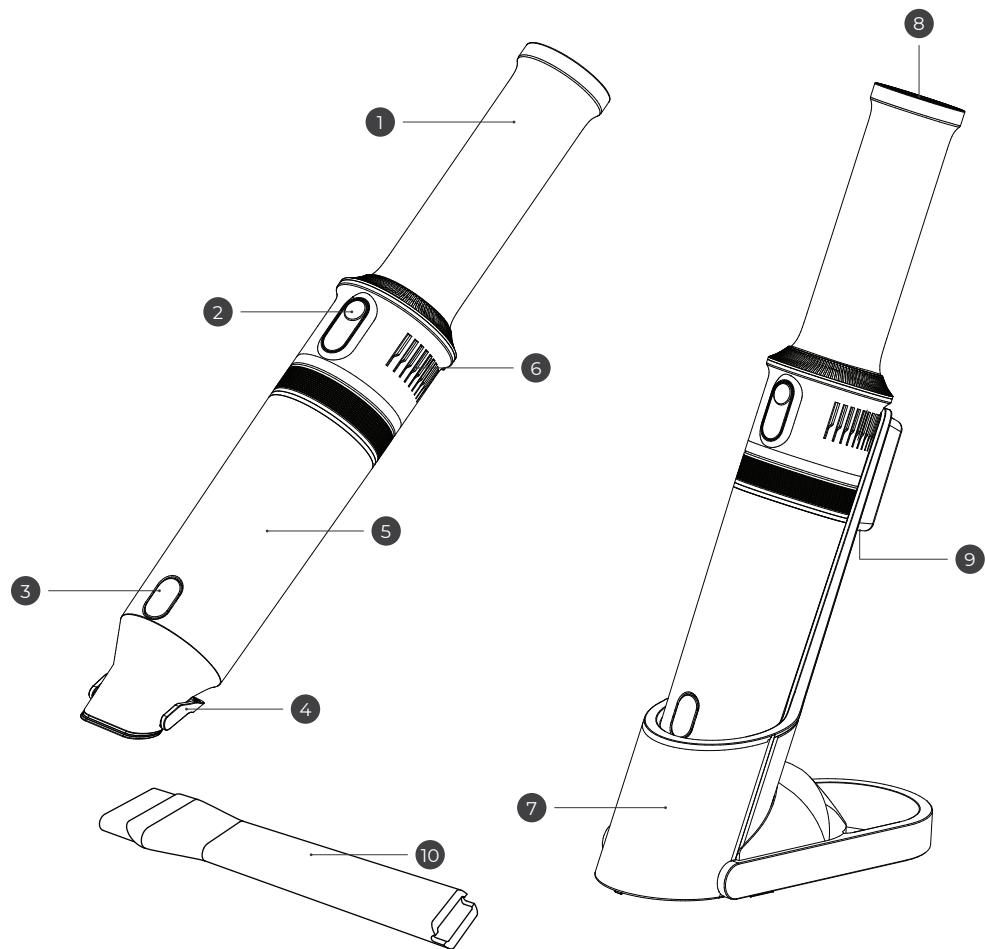

- ① Handgriff mit Akku
- ② Bedientaste
- ③ Staubbehälter-Freigabetaste
- ④ Klappbürste
- ⑤ Staubbehälter

- ⑥ Luftauslass Seite
- ⑦ Ständer mit Ladebuchse
- ⑧ Luftauslass hinten
- ⑨ Ladebuchse
- ⑩ Fugendüse

Tastendiagramm

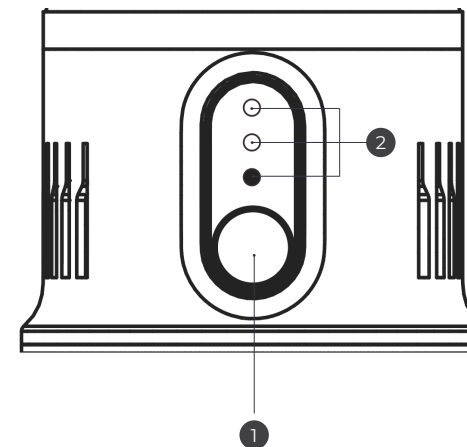

① Bedientaste

② Akku-Ladestand Indikatoren

Die ersten Schritte als Video-Anleitung

Damit der Start mit Ihrem neuen Akkustaubsauger ein voller Erfolg wird, haben wir eine Videoanleitung erstellt, welche die ersten Schritte und die Benutzung verständlich veranschaulicht.

Wenn Sie noch keine Erfahrung mit Akkustaubsaugern wie diesem haben, dann **empfehlen wir**, sich diese Anleitung auf jeden Fall anzuschauen.

Sie finden diese über die unten stehende Webseite oder noch einfacher, indem Sie den QR Code scannen.

hand-vacuum.klamer-home.com



Generelle Hinweise zum Einsatzbereich

Dieser Staubsauger ist ein Trockenstaubsauger, er ist nicht wasserdicht. Nutzen Sie ihn nur auf trockenem Untergrund. Bitte achten Sie darauf, dass kein Wasser oder feuchter Staub eingesaugt wird. Dieser Staubsauger kann keinen brennenden oder rauchenden Staub bzw. Asche aufnehmen.

Bitte verwenden Sie ihn nicht auf Betonpflaster, Asphalt und anderen rauen Oberflächen, um die Bürsten nicht zu beschädigen.

Hinweis

Sollte der Sauger durch das Einsaugen von größerem Schmutz blockiert sein, dann reinigen Sie den Sauger und die Aufsätze wie im Abschnitt Reinigung beschrieben (siehe S. 8 & 9).

Das Aufladen des Akkus

Bevor Sie mit dem Saugen beginnen ist es empfehlenswert, zuerst den Akku vollständig aufzuladen. Hierfür gehen Sie wie folgt vor:

1. Stellen Sie das Gerät in die Ladehalterung, sodass es korrekt in der Halterung steht. Den korrekten Stand erkennen Sie daran, dass die Staubbehälter-Freigabetaste in etwa auf Höhe der oberen Kante der Ladehalterung ist (siehe Abbildung rechts). Ist die Taste höher, dann prüfen Sie, ob der Klappbürste eventuell noch ausgeklappt ist oder sich etwas unten in der Ladehalterung befindet.
2. Haben Sie den korrekten Stand sichergestellt, dann sollten die Kontakte der Ladehalterung und die Kontakte auf der Unterseite des Hand-Akkustaubsaugers übereinander liegen und sich berühren. Verbinden Sie das Netzkabel mit einer Steckdose und stecken Sie es dann in die Öffnung auf der Unterseite hinten an der Ladehalterung (siehe 2 in der Abbildung rechts).

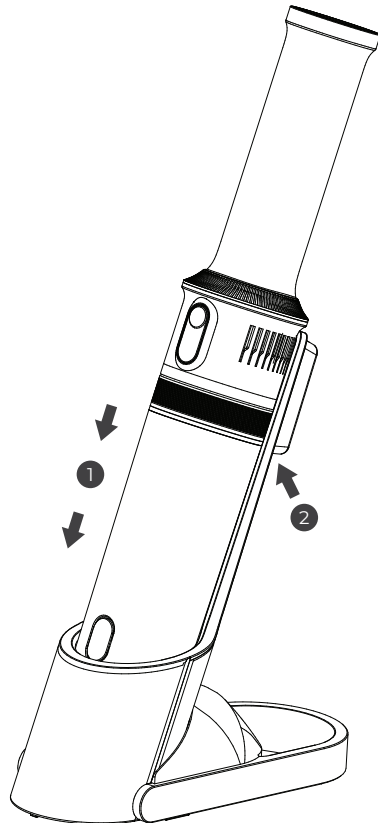

3. Der Akku beginnt zu laden. Hierbei blinken die Ladestand-Indikatoren grün, um den aktiven Ladevorgang anzuzeigen. Der Ladefortschritt wird durch durchgehend grün leuchtende Indikatoren angezeigt (siehe Abbildung rechts). Bei komplett entladendem Akku fängt der oberste Indikator zuerst an zu blinken und der unterste ist der zuletzt blinkende, bevor der Akku vollständig geladen ist.

○ Leuchtet nicht	● Blinkt	● Leuchtet permanent
○ ● ● ●	○ ● ● ●	● ● ● ●
	Akku leer	
● ● ● ●	○ ● ● ●	● ● ● ●
	Akku teilweise geladen	
● ● ● ●	● ● ● ●	● ● ● ●
	Akku fast voll geladen	
● ● ● ●	● ● ● ●	● ● ● ●
	Akku vollständig geladen	

Das Saugen mit dem Hand-Akkustaubsauger

Um mit dem Saugen zu beginnen gehen Sie wie folgt vor:

1. Nehmen Sie den Sauger aus der Ladehalterung und schalten Sie ihn durch Drücken der Bedientaste ein.
2. Der Saugvorgang beginnt auf der "Standard"-Stufe, angezeigt durch die grün leuchtenden Akku-Ladestand Indikatoren.
3. Durch erneutes Drücken der Bedientaste wechselt das Gerät in den Modus mit der stärksten Saugkraft. Dies wird durch rot leuchtende Akku-Ladestand Indikatoren angezeigt.

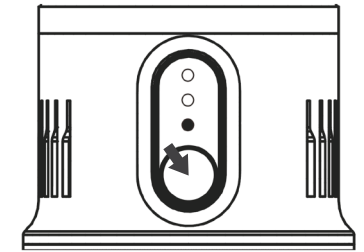

Saugkraft	Farbe	Einsatzbereich
Maximal	Rot	Zum Staubsaugen auf widerstandsfähigen Bodenbelägen, sowie grobem Schmutz wie z.B. Erdnüssen oder Reis.
Normal	Grün	Zum Staubsaugen auf leicht verschmutzten Teppichen, Vorlegern und Hartböden.

4. Sind sie mit dem Saugen fertig, dann schalten Sie den Sauger durch Drücken der Bedientaste aus (zweimal drücken nach Saugen im Standard-Modus und einmal drücken im Maximal-Modus). Die Ladestand-Indikatoren erlöschen und der Sauger ist ausgeschaltet.

Hinweis

Aufgrund der höheren Leistung ist die Akkulaufzeit im Maximal-Modus merklich geringer als im Standard-Modus.

Die Nutzung der Klappbürste

In diesem Akku-Handstaubsauger-Set ist eine Klappbürste enthalten, welche vorne am Saug-Lufteinlass des Gerätes befestigt ist.

Um die Klappbürste zu nutzen klappen Sie diese vorsichtig nach vorne um. Nach der Nutzung klappen Sie sie analog vorsichtig zurück.

Wichtig

Wenden Sie keine Gewalt oder große Kraft auf, um die Bürste aus- bzw. umzuklappen, da ansonsten die Gefahr besteht, dass sie abbricht.

Die Bürste ist nicht dafür konstruiert, abgenommen zu werden.

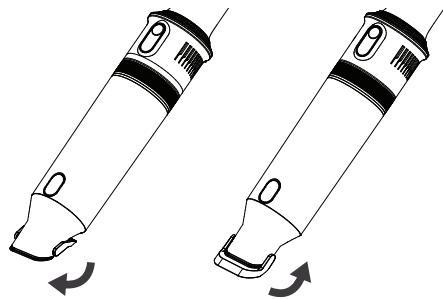

Die Nutzung der Fugendüse

Die Fugendüse ist speziell für schwer zugängliche Bereiche und schmale Spalten konzipiert.

Um sie zu verwenden, stecken Sie die Düse einfach vorne in den Saugeinlass des Gerätes. Bewegen Sie die Düse langsam entlang der Fugen oder Spalten, um den Schmutz effektiv aufzusaugen. Achten Sie darauf, die Düse nach Gebrauch zu reinigen, um eine optimale Saugleistung zu gewährleisten.

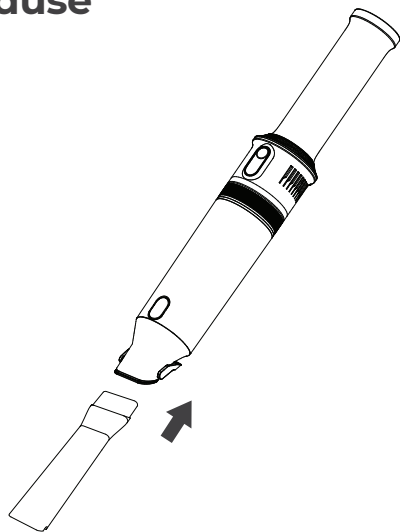

Den Staubbehälter entleeren und reinigen

Leeren Sie den durchsichtigen Behälter idealerweise nach jeder Benutzung oder auch früher, falls nötig. Er darf nicht überfüllt werden.

Achten Sie darauf, nicht versehentlich die An / Aus Taste zu drücken, während der Staubbehälter geöffnet ist. Sie reinigen den Staubbehälter des Akku-Handstaubsaugers wie folgt:

Einfache Reinigung

Bei der einfachen Reinigung des Gerätes öffnen Sie den Staubbehälter vorne und entleeren ihn durch die vordere Öffnung. Drücken Sie hierzu auf die Staubbehälter-Freigabetaste und klappen Sie den Saugaufsatz mit der anderen Hand um, um ein plötzliches Aufspringen zu vermeiden.

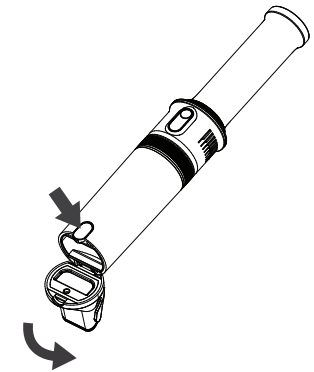

Schütten Sie den gesammelten Schmutz aus und verschließen Sie den Saugaufsatz danach wieder, indem Sie ihn zurückklappen, bis er mit einem hörbaren "KLICK" einrastet.



Hinweis

Fast immer ist es empfehlenswert, das Gerät hierbei vertikal gerade über dem Abfall zu halten, bevor der Saugaufsatz umgeklappt wird, um den Schmutz möglichst zielgerichtet und sauber zu entsorgen.

Vollständige Reinigung

Bei der vollständigen Reinigung des Gerätes nehmen Sie den Staubbehälter vollständig ab, indem Sie ihn **im Uhrzeigersinn drehen**, bis er entriegelt ist (es ist Widerstand zu spüren). Sie können den Staubbehälter dann nach vorne hin über das Metallsieb abziehen und vollständig reinigen (weitere Informationen zur Reinigung finden Sie auf Seite 9). Orientieren Sie sich hierbei auch an den Symbolen am Rand des Motorgehäuses:  und .

Um den Staubbehälter wieder zu befestigen setzen Sie ihn an das Motorelement und drehen Sie ihn gegen den Uhrzeigersinn wieder auf, bis er fest sitzt.

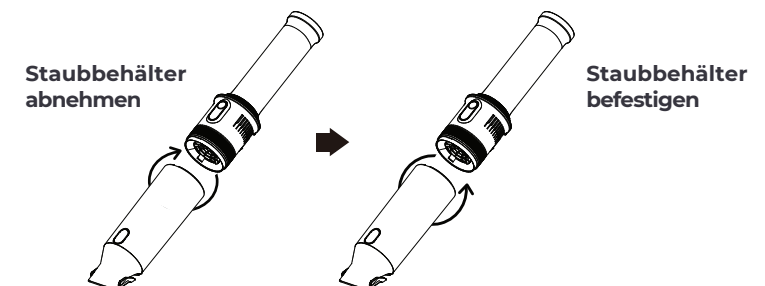

Reinigung des HEPA Filters

Um den HEPA Filter zu reinigen ist es zuerst notwendig, den Staubbehälter wie auf Seite 8 unter "Vollständige Reinigung" beschrieben abzunehmen, da sich der HEPA Filter im Metallsieb befindet.

Gehen Sie hierbei wie folgt vor:

1. Nehmen Sie den Staubbehälter vom Motorelement ab, um das Metallsieb freizulegen (siehe S.8).
2. Lösen Sie nun das Metallsieb vom Motorelement, indem Sie ihn leicht im Uhrzeigersinn drehen, bis sich die Verbindung gelöst hat.

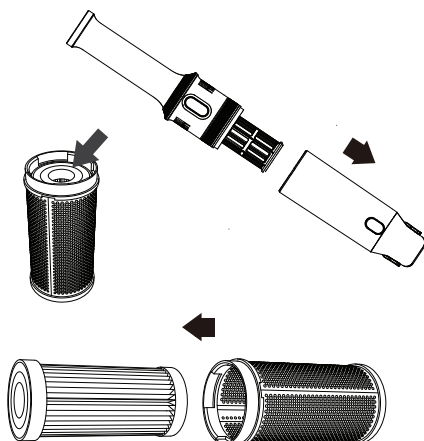

3. Der HEPA Filter befindet sich im Metallsieb. Ziehen Sie ihn vorsichtig heraus und legen Sie Sieb und Filter auf eine gerade Oberfläche, um sie anschließend reinigen zu können.

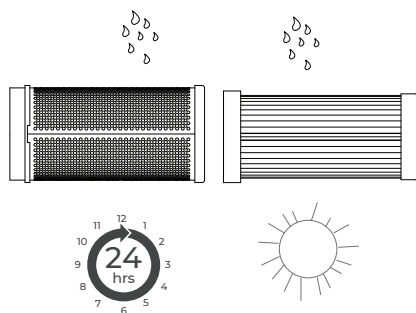

4. Filter und Sieb können in klarem Wasser ohne Spül- oder Reinigungsmittel gereinigt werden. Lassen Sie diese danach für etwa 24 Stunden trocknen, bevor Sie sie wieder in den Staubsauger einbauen.

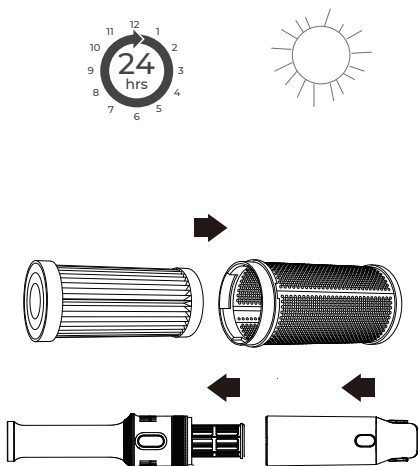

5. Nach der Reinigung und Trocknung der Filter schieben Sie zuerst den HEPA Filter wieder in das Metallsieb und drehen dieses dann gegen den Uhrzeigersinn auf dem Motorgehäuse fest, bis es korrekt fest sitzt. Drehen Sie dann den Staubbehälter wieder auf das Motorgehäuse, wie auf S. 8 beschrieben.

Weitere Tipps und Hinweise zur Reinigung des Staubsaugers

Um Ihnen die Reinigung zu erleichtern haben wir eine Videoanleitung zur oben beschriebenen Reinigung des Staubbehälters, sowie weitere Tipps und Tricks rund um die Wartung und Säuberung der Zubehörteile erstellt. Sie finden diese auf der unten stehenden Webseite oder ganz einfach durch Scannen des QR-Codes.

hand-vacuum.klamer-home.com

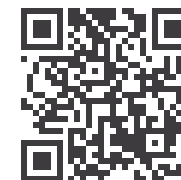

Tipps zum sorgenfreien Staubsaugen

Saubere Aufsätze

Stellen Sie vor dem Saugen sicher, dass der Saugaufsatz bzw. das verbundene Zubehörteil (Fugendüse) sauber und frei von Fremdkörpern wie z.B. Haaren ist, die Schäden verursachen oder die Saugleistung stark beeinträchtigen könnten.

Besondere Fußbodenbeläge

Generell ist dieser Handstaubsauger für alle Fußbodenbeläge geeignet. Sicherheitshalber sollten Sie bei speziellen, besonderen oder sensiblen Belägen die Pflegehinweise des jeweiligen Herstellers beachten, sofern diese existieren.

Teppichböden

Generell ist dieser Handstaubsauger nicht für die großflächige Reinigung von Teppichböden ausgelegt. Sind Sie an einem leistungsfähigen Akkustaubsauger mit extra Teppichbürste interessiert, dann schauen Sie sich gern einmal unseren prämierten KLAMER Akkustaubsauger 420 an:

www.super-staubsauger.de



Problembesehung

Problem	Mögliche Ursache	Lösung
Der Staubsauger saugt nicht.	Der Akku ist leer.	Laden Sie zuerst den Akku voll auf.
	Der Saugaufsatz bzw. der verwendete Aufsatz ist blockiert.	Entfernen Sie blockierenden Schmutz, bevor Sie weitersaugen.
Die Saugleistung ist zu gering.	Der Staubbehälter ist voll oder die Filter sind verstopft.	Entleeren Sie den Staubbehälter und reinigen Sie die Filter.
	Der verwendete Aufsatz ist blockiert.	Entfernen Sie blockierenden Schmutz, bevor Sie weitersaugen.
Der Motor gibt seltsame Geräusche von sich.	Der verwendete Aufsatz ist blockiert.	Entfernen Sie blockierenden Schmutz, bevor Sie weitersaugen.
Nach mehrstündigem Aufladen zeigen die LEDs einen leeren Akku an.	Der Akku ist beschädigt.	Kontaktieren Sie das KLAMER Customer Support Team.
Der Akku lädt nicht auf, obwohl der Handstaubsauger in der Ladestation steht	Das Ladekabel ist nicht korrekt verbunden.	Achten Sie darauf, das Kabel korrekt / tief genug einzustecken.
	Der Handstaubsauger steht nicht so in der Station, dass die Kontakte sich berühren.	Achten Sie darauf, dass die Kontakt unten am Sauger und der Station Kontakt haben.
Der Handstaubsauger wird ungewöhnlich warm	Die Luftauslässe sind blockiert	Stellen Sie sicher, dass die Luftauslässe an der Seite des Motorgehäuses und hinten am Griff frei sind.

Hinweis

Bitte wenden Sie sich bei Fragen oder Unklarheiten an das KLAMER Customer-Support Team unter hello@klamer-home.com. Wir helfen Ihnen gerne!

Garantie

Der Hersteller gewährt eine Garantie gemäß der Gesetzgebung des Wohnsitzlandes des Kunden mit einer Mindestdauer von 12 Monaten, beginnend mit dem Datum, an dem das Gerät an den Endverbraucher verkauft wird.

Die Garantie erstreckt sich nur auf Material- oder Verarbeitungsfehler, was in Fällen von Material- oder Verarbeitungsfehlern nicht gilt:

- Normale Abnutzung und Verschleiß
- Unsachgemäßer Gebrauch, z.B. Überlastung des Gerätes, Verwendung von nicht zugelassenem Zubehör
- Gewaltanwendung, Schäden durch äußere Einflüsse
- Schäden durch Nichtbeachtung des Benutzerhandbuchs, z.B. Anschluss an ein ungeeignetes Stromnetz oder Nichtbeachtung der Installationsanleitung
- Teilweise oder vollständig demontierte Geräte

Konformität

Dieses Produkt ist mit den geltenden CE-Richtlinien konform. Die vollständige Konformitätserklärung kann über das Kontaktformular auf unserer Webseite oder den KLAMER Kundendienst via den in diesem Handbuch genannten E-Mail Adressen angefordert werden.

Hinweise zur Entsorgung

Das auf Elektro- und Elektronikgeräten bzw. deren Verpackung oder Begleitdokumenten angebrachte Symbol der „durchgestrichenen Abfalltonne“ bedeutet, dass Sie gesetzlich verpflichtet sind, diese Geräte einer vom unsortierten Siedlungsabfall getrennten Erfassung zuzuführen. Die Entsorgung über den Hausmüll, wie bspw. die Restmülltonne oder die Gelbe Tonne ist untersagt. Vermeiden Sie Fehlwürfe durch die korrekte Entsorgung in speziellen Sammel- und Rückgabestellen.

Enthalten die Produkte Batterien und Akkus oder Lampen, die aus dem Altgerät zerstörungsfrei entnommen werden können, müssen diese vor der Entsorgung entnommen werden und getrennt als Batterie bzw. Lampe entsorgt werden.

Für eine ordnungsgemäße Entsorgung, können die Altgeräte für die Behandlung, Rohstoffrückgewinnung und Recycling zu den eingerichteten kommunalen Sammelstellen bzw. Wertstoffsammelhöfen, kostenlos abgegeben werden. Die ordnungsgemäße Entsorgung dieses Produkts dient dem Umweltschutz und verhindert mögliche schädliche Auswirkungen auf Mensch und Umwelt, die sich aus einer unsachgemäßen Handhabung der Geräte am Ende Ihrer Lebensdauer ergeben könnten. Genauere Informationen zur nächstgelegenen Sammelstelle bzw. Recyclinghof erhalten Sie bei Ihrer Gemeindeverwaltung oder auch auf der Website: <https://e-schrott-entsorgen.org/>.

Ebenfalls können die Altgeräte bei den von Herstellern oder Vertreibern im Sinne des ElektroG eingerichteten Rücknahmestellen unentgeltlich abgegeben werden. Auskünfte zur nächsten Abfallsammelstelle erhalten Sie beim Hersteller oder Händler.



BATTERY HANDHELD VACUUM CLEANER USER MANUAL

Read these instructions carefully before using the device and keep them in a safe place

KLAMER

Cordless hand vacuum cleaner 140

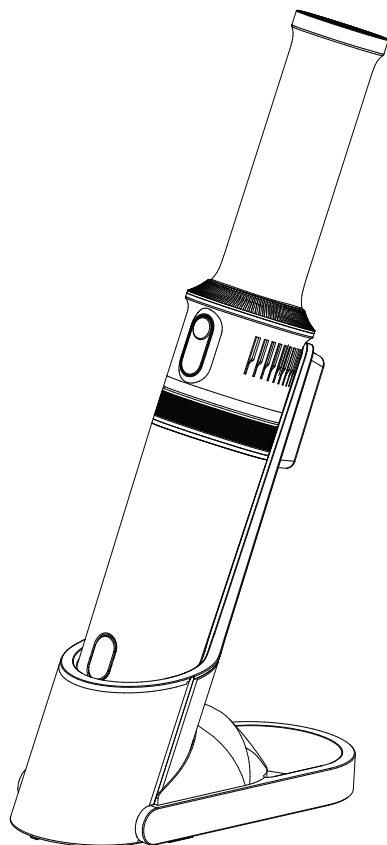

Help and tips on
hand-vacuum.klamer-home.com
or scan QR code

KLAMER

Technical data

Model	KLAMER Cordless hand vacuum cleaner 140
Mains voltage	220-240 V / 50-60 Hz
Power	140 W
Article no.	91384

Note

Please contact the KLAMER Customer Support Team at hello@klamer-home.com with any questions or uncertainties. We are happy to help you!

About this device

Thank you for purchasing the KLAMER cordless handheld vacuum cleaner. Please read this manual carefully BEFORE using the vacuum cleaner. There are many advantages to using this vacuum cleaner:

- With the different suction strengths and suction attachments you remove dust, but also dirt and light impurities
- The cordless vacuum cleaner can be expanded in an instant with a crevice nozzle to easily vacuum even smaller corners
- The bagless dust container system with HEPA filter allows quick and easy cleaning and user-friendly handling.

Important safety precautions

Warning

1. This device is not intended for use by persons (including children under 8 years of age) with reduced physical, sensory or mental capabilities, or lack of experience and knowledge, unless they have been given supervision.
2. Close supervision is required when a device is used by or near children. Children should be supervised to ensure that they do not play with the device.
3. Store the device in a dry place indoors.
4. Use the appropriate accessories from the packaging. Other accessories that do not fit may cause injury. Please use the charger included in the scope of delivery.
5. Pay special attention to operational safety when cleaning a staircase.
6. Keep the device away from hot surfaces.
7. Keep the air inlet clear and keep away lint, cloths and other things that can easily block the device.

8. Do not modify the charger under any circumstances.
9. Make sure that the input voltage matches the voltage specified on the charger.
10. The charger and the battery are matched to each other. Do not use products from other manufacturers.
11. Check the charger power cord for signs of damage and aging before use.
12. Use the charger power cord correctly. Using a damaged or packaged charger increases the risk of fire or short circuit. Do not lift the charger over the charging cable.
13. Do not unplug the charger by pulling on the charging cable. Please hold the charger with your hand to plug it in.
14. Keep the charging cable away from hot surfaces or sharp objects.
15. If the charging cable is damaged, contact KLAMER customer service.
16. Do not touch the charger or the entire device with wet hands. Do not store the device outdoors or charge the device outdoors.
17. When cleaning and servicing the device, make sure that the charger is unplugged from the power outlet.

Notes on the battery

1. Lithium battery is used in this product. Please do not burn it or expose it to high temperature.
2. Please use the original battery. Replacing an incorrect type of battery may result in safety hazards.
3. Do not disassemble, knock, crush or throw the battery into fire. If it is severely dented, please do not continue to use it.
4. Please do not disassemble or bump the battery together to avoid liquid leakage.
5. Please do not short-circuit the metal contacts of the battery, otherwise there is a risk of short-circuit (avoid injury, e.g. burns due to overheating of the battery).
6. Please handle the battery according to local regulations
7. The performance of the battery decreases over time.

To avoid burns, fires, electric shocks or other injuries, please observe the above regulations.

Product diagram and accessories

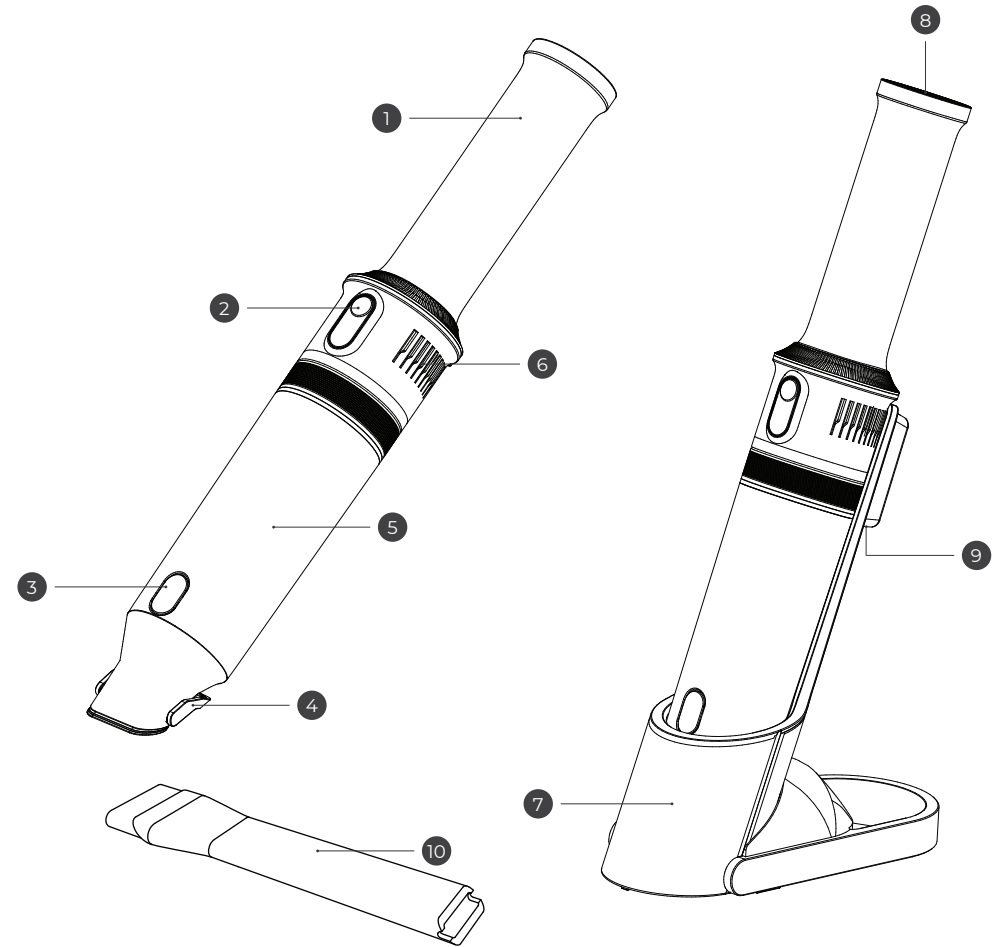

- | | |
|---------------------------------|------------------------------|
| ① Handle with battery | ⑥ Air outlet side |
| ② Control button | ⑦ Stand with charging socket |
| ③ Dust container release button | ⑧ Air outlet rear |
| ④ Folding brush | ⑨ Charging socket |
| ⑤ Dust container | ⑩ Joint nozzle |

Display diagram

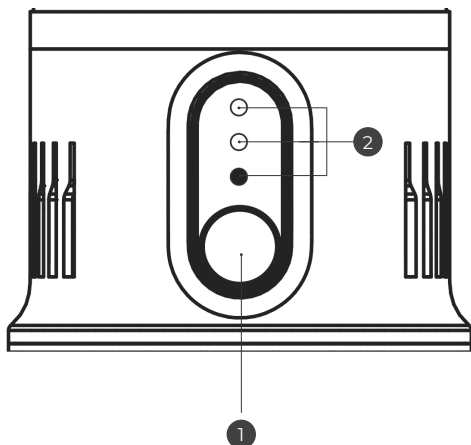

① Operating button

② Battery charge level indicators

The first steps as a video tutorial

To make the start with your new cordless vacuum cleaner a complete success, we have created a video tutorial that illustrates the first steps and usage in an understandable way.

If you don't have any experience with cordless vacuum cleaners like this one, we definitely recommend watching this tutorial, which you can find on the website below or even easier by scanning the QR code.

hand-vacuum.klamer-home.com



General notes on the field of application

This vacuum cleaner is a dry vacuum cleaner, it is not waterproof. Use it only on dry surface. Please make sure that no water or wet dust is sucked in. This vacuum cleaner cannot pick up burning or smoking dust or ash.

Please do not use it on concrete pavement, asphalt and other rough surfaces to avoid damaging the brushes.

Note

If the aspirator is blocked by the suction of coarser dirt, clean the aspirator and attachments as described in the Cleaning section (see p. 20 & 21).

Charging the battery

Before you start vacuuming, it is recommended that you first fully charge the battery. To do this, proceed as follows:

1. Place the device in the charging holder so that it is correctly positioned in the holder. The correct position is indicated by the fact that the dust container release button is approximately at the level of the upper edge of the charging holder (see illustration on the right). If the button is higher, then check whether the folding brush is possibly still folded out or if there is something at the bottom of the charging holder.
2. Once you have ensured the correct position, the contacts of the charging holder and the contacts on the underside of the hand-held battery vacuum cleaner should be on top of each other and touching. Connect the power cord to a power outlet and then plug it into the opening on the underside at the back of the charging holder (see ② in the illustration on the right).

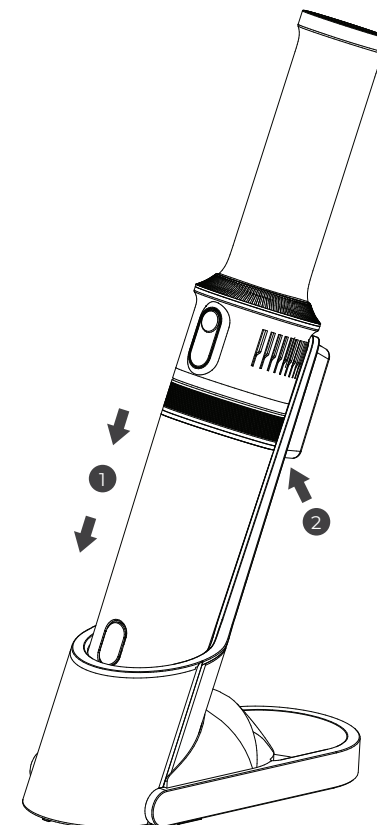

3. The battery begins to charge. Here, the charging status indicators flash green to indicate the active charging process. The charging progress is indicated by solid green indicators (see figure on the right). When the battery is completely discharged, the top indicator starts flashing first and the bottom indicator is the last to flash before the battery is fully charged.

- Is not lit ☀ Flashes ● Permanently lit
- ☀ ○ ○ Akku leer
- ☀ ○ Akku teilweise geladen
- ● ☀ Akku fast voll geladen
- ● ● Akku vollständig geladen

Vacuuming with the vacuum cleaner

To start vacuuming, proceed as follows:

1. Take the aspirator out of the charging holder and switch it on by pressing the operating button.
2. The suction process starts at the "Standard" level, indicated by the green illuminated battery charge level indicators.
3. Press the control button again to switch the device to the mode with the strongest suction power. This is indicated by the battery charge level indicators lighting up red.

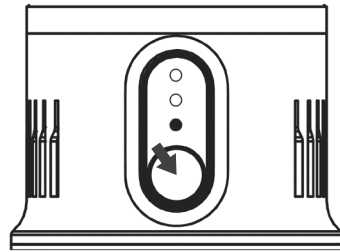

Suction	Color	Application area
Maximum	Rot	For vacuuming on resistant floor coverings, as well as coarse dirt such as peanuts or rice.
Normal	Grün	For vacuuming on lightly soiled carpets, rugs and hard floors.

4. When you have finished vacuuming, turn the vacuum off by pressing the control button (press twice after vacuuming in standard mode and once in maximum mode). The charge level indicators go out and the aspirator is switched off.

Note

Due to the higher performance, the battery runtime in maximum mode is noticeably shorter than in standard mode.

The use of the folding brush

Included in this cordless hand vacuum set is a folding brush, which is attached to the front of the unit's suction air inlet.

To use the folding brush, carefully fold it forward. After use, fold it back carefully in the same way.

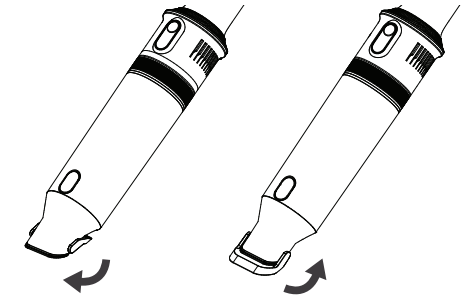

Important

Do not use force or great strength to unfold or fold the brush, otherwise there is a risk that it will break off.

The brush is not designed to be removed.

The use of the crevice nozzle

The crevice nozzle is specially designed for hard-to-reach areas and narrow crevices.

To use it, simply insert the nozzle into the front of the unit's suction inlet. Move the nozzle slowly along the joints or crevices to effectively suck up the dirt. Be sure to clean the nozzle after use to ensure optimal suction performance.

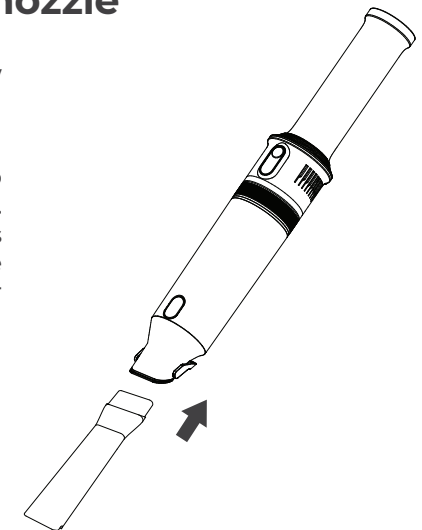

Empty and clean the dust container

Empty the transparent container ideally after each use or earlier if necessary. It must not be overfilled.

Be careful not to accidentally press the on / off button while the dust container is open. You clean the dust container of the cordless hand vacuum cleaner as follows:

Simple cleaning

For simple cleaning of the device, open the dust container at the front and empty it through the front opening. To do this, press the dust container release button and fold the suction attachment over with the other hand to prevent it from suddenly popping open. Pour out the collected dirt and then close the suction attachment again by folding it back until it clicks into place with an audible "CLICK".

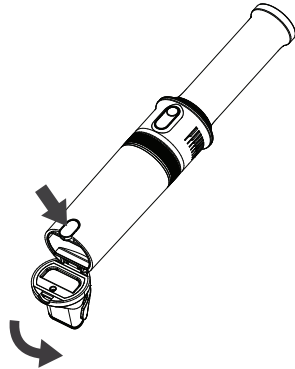

Note

It is almost always advisable to hold the device vertically straight above the waste before folding down the suction attachment in order to dispose of the dirt in the most targeted and clean way possible.

Complete cleaning

To clean the unit completely, remove the dust container by turning it clockwise until it is unlocked (resistance is felt). You can then pull the dust container forward over the metal filter and clean it completely (see page 20 for more information on cleaning).

To reattach the dust container, place it on the motor element and turn it back on counterclockwise until it is firmly seated.

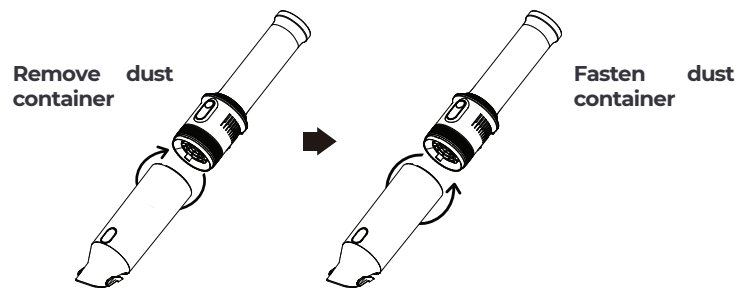

Cleaning the HEPA filter

To clean the HEPA filter, it is first necessary to remove the dust container as described on page 19 under "Complete Cleaning", since the HEPA filter is located in the metal screen.

Proceed as follows:

1. Remove the dust container from the motor element to expose the metal screen (see p.19).
2. Now detach the metal screen from the motor element by turning it slightly clockwise until the connection has loosened.

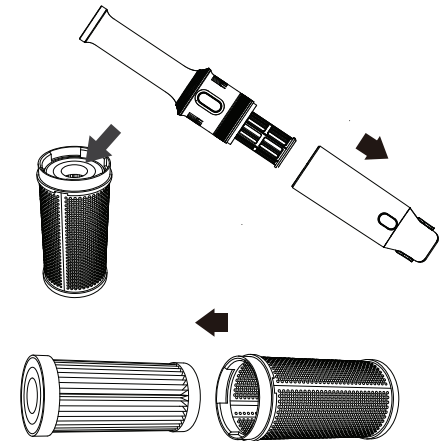

3. The HEPA filter is located in the metal sieve. Carefully pull it out and place the sieve and filter on a straight surface to be able to clean them afterwards.

4. The filter and sieve can be cleaned in clear water without rinsing agents or detergents. Allow them to dry for about 24 hours before reinstalling them in the vacuum cleaner.

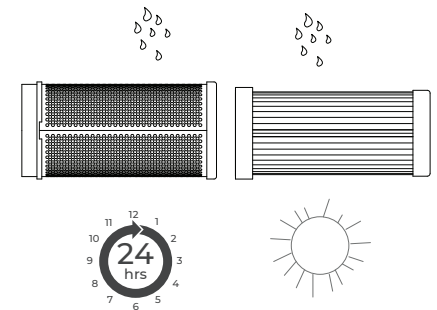

5. After cleaning and drying the filters, first push the HEPA filter back into the metal screen and then turn it counterclockwise on the motor housing until it is properly seated. Then screw the dust container back onto the motor housing as described on p. 19.

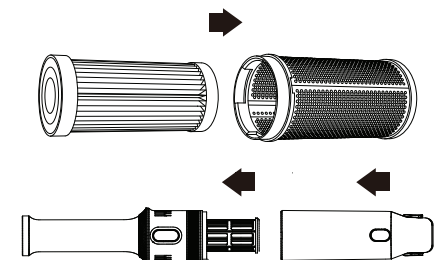

More tips and advice on cleaning the vacuum cleaner

To make cleaning easier for you, we have created a video tutorial on how to clean the dust container as described above, as well as other tips and tricks related to the maintenance and cleaning of the accessories. You can find them on the website below or simply by scanning the QR code.

hand-vacuum.klamer-home.com



Tips for carefree vacuuming

Clean attachments

Before vacuuming, make sure that the suction attachment or the connected accessory (crevice nozzle) is clean and free of foreign bodies such as hair, which could cause damage or severely impair the suction performance.

Special flooring

In general, this hand vacuum cleaner is suitable for all floor coverings. To be on the safe side, you should observe the care instructions of the respective manufacturer for special, particular or sensitive floor coverings, if these exist.

Carpets

In general, this handheld vacuum cleaner is not designed for large-area cleaning of carpeted floors. If you are interested in a powerful cordless vacuum cleaner with an extra carpet brush, please take a look at our award-winning KLAMER Cordless Vacuum Cleaner 420:

www.super-staubsauger.de



Troubleshooting

Problem	Possible cause	Solution
The vacuum cleaner does not suck.	The battery is empty.	First fully charge the battery.
	The suction attachment or the attachment used is blocked.	Remove blocking debris before continuing to vacuum.
The suction power is too low.	The dust container is full or the filters are clogged.	Empty the dust container and clean the filters.
	The attachment used is blocked.	Remove blocking debris before continuing to vacuum.
The engine makes strange noises.	The attachment used is blocked.	Remove blocking debris before continuing to vacuum.
After several hours of charging, the LEDs indicate an empty battery.	The battery is damaged.	Contact the KLAMER Customer Support Team.
The battery does not charge even though the upright vacuum cleaner is in the charging station	The charging cable is not connected correctly.	Make sure to insert the cable correctly / deep enough.
	The hand vacuum cleaner is not positioned in the station so that the contacts touch each other.	Make sure that the contact at the bottom of the suction cup and the station are in contact.
The hand vacuum cleaner becomes unusually warm	The air outlets are blocked	Make sure that the air outlets on the side of the motor housing and at the back of the handle are clear.

Note

Please contact the KLAMER Customer Support Team at hello@klamer-home.com with any questions or uncertainties. We are happy to help you!

Warranty

The manufacturer provides a warranty in accordance with the legislation of the customer's country of residence for a minimum period of 12 months, starting from the date on which the device is sold to the end user.

The warranty covers only defects in materials or workmanship, which does not apply in cases of defects in materials or workmanship:

- Normal wear and tear
- Improper use, e.g. overloading the device, use of non-approved accessories.
- Use of force, damage due to external influences
- Damage due to non-observance of the user manual, e.g. connection to an unsuitable power supply or non-observance of the installation instructions
- Partially or completely dismantled devices

Conformity

This product complies with the applicable CE directives. The full declaration of conformity can be requested via the contact form on our website or the KLAMER customer service through the email addresses mentioned in this manual.

Notes on disposal

If the image below (crossed-out wheeled garbage can) is on the product, European Directive 2002/96/EC applies. These products must not be disposed of with normal household waste. Inform yourself about the local regulations for separate collection of electrical and electronic equipment. Follow the local regulations and do not dispose of old devices with household waste. Disposing of old equipment in accordance with the regulations will protect the environment and the health of your fellow human beings from possible negative consequences. Material recycling helps to reduce the consumption of raw materials.



ASPIRATEUR À MAIN SANS FIL MODE D'EMPLOI

Lisez attentivement ces instructions avant d'utiliser l'appareil et conservez-les.

KLAMER

Aspirateur à main sans fil 140

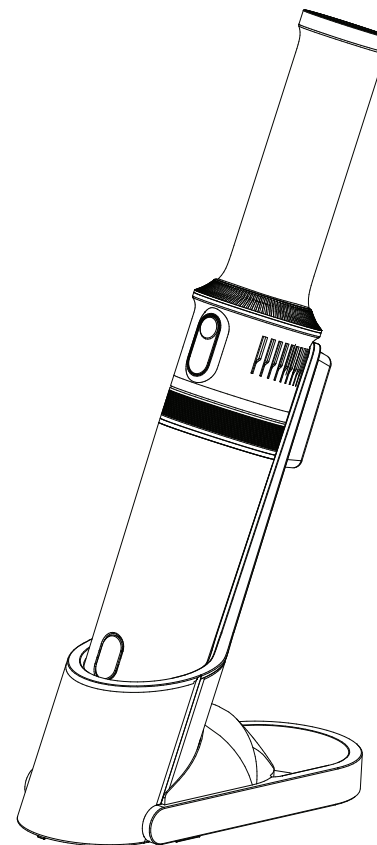

Aide et conseils sur
hand-vacuum.klamer-home.com
ou scanner le code QR

KLAMER

Données techniques

Modèle	KLAMER Aspirateur à main sans fil 140
Tension du réseau	220-240 V / 50-60 Hz
Puissance	140 W
N° d'article	91384

Remarque

Si vous avez des questions ou des doutes, veuillez vous adresser à l'équipe du Customer Support de KLAMER à l'adresse hello@klamer-home.com. Nous nous ferons un plaisir de vous aider !

À propos de cet appareil

Nous vous remercions d'avoir acheté l'aspirateur à main sans fil à batterie KLAMER. Veuillez lire attentivement ce manuel AVANT d'utiliser l'aspirateur. L'utilisation de cet aspirateur présente de nombreux avantages :

- Les différentes puissances d'aspiration et les embouts d'aspiration vous permettent d'éliminer la poussière, mais aussi la saleté et les impuretés légères.
- L'aspirateur sans fil peut être complété en un tour de main par un suceur pour fentes afin de pouvoir aspirer facilement les petits coins.
- Le système de réservoir à poussière sans sac avec filtre HEPA permet un nettoyage rapide et simple et une utilisation conviviale.

Mesures de sécurité importantes

Attention

1. Cet appareil n'est pas destiné à être utilisé par des personnes (y compris des enfants de moins de 8 ans) dont les capacités physiques, sensorielles ou mentales sont réduites ou qui manquent d'expérience et de connaissances, à moins qu'elles ne soient sous surveillance.
2. Si un appareil est utilisé par des enfants ou à proximité d'enfants, une surveillance étroite est nécessaire. Les enfants doivent être surveillés afin de s'assurer qu'ils ne jouent pas avec l'appareil.
3. Rangez l'appareil dans un endroit sec, à l'intérieur.
4. Utilisez les accessoires appropriés figurant dans l'emballage. D'autres accessoires non adaptés peuvent entraîner des blessures. Veuillez utiliser le chargeur fourni avec l'appareil.
5. Faites particulièrement attention à la sécurité de fonctionnement lorsque vous nettoyez un escalier.
6. Tenez l'appareil éloigné des surfaces chaudes.
7. Maintenez l'entrée d'air dégagée et éloignez les peluches, les chiffons et autres objets qui pourraient facilement bloquer l'appareil.

8. Ne modifiez en aucun cas le chargeur.
9. Assurez-vous que la tension d'entrée correspond à la tension indiquée sur le chargeur.
10. Le chargeur et la batterie sont adaptés l'un à l'autre. N'utilisez pas de produits d'autres fabricants.
11. Avant d'utiliser le câble d'alimentation du chargeur, vérifiez qu'il ne présente aucun signe de détérioration ou de vieillissement.
12. Utilisez correctement le cordon d'alimentation du chargeur. L'utilisation d'un chargeur endommagé ou emballé augmente le risque d'incendie ou de court-circuit. Ne soulevez pas le chargeur au-dessus du câble de charge.
13. Ne retirez pas la fiche du chargeur en tirant sur le câble de charge. Veuillez tenir le chargeur à la main pour le brancher.
14. Tenez le câble de recharge à l'écart des surfaces chaudes ou des objets tranchants.
15. Si le câble de recharge est endommagé, contactez le service après-vente KLAMER.
16. Ne touchez pas le chargeur ou l'appareil entier avec des mains mouillées. Ne rangez pas l'appareil à l'extérieur et ne le rechargez pas à l'extérieur.
17. Lors du nettoyage et de l'entretien de l'appareil, veillez à ce que le chargeur soit débranché de la prise de courant.

Remarques sur la batterie

1. Une pile au lithium est utilisée dans ce produit. Veuillez ne pas l'incinérer et ne pas l'exposer à des températures élevées.
2. Veuillez utiliser la pile d'origine. Le remplacement d'un type de pile incorrect peut entraîner des risques pour la sécurité.
3. Ne démontez pas la batterie, ne la cognez pas, ne l'écrasez pas et ne la jetez pas au feu. Si elle est fortement bosselée, veuillez ne plus l'utiliser.
4. Veuillez ne pas démonter la batterie et ne pas la cogner afin d'éviter toute fuite de liquide.
5. Ne court-circuitez pas les contacts métalliques de la batterie, car il y a un risque de court-circuit (évités les blessures, par exemple les brûlures dues à la surchauffe de la batterie).
6. Veuillez manipuler la batterie conformément aux réglementations locales.
7. Les performances de la batterie diminuent avec le temps.

Pour éviter les brûlures, les incendies, les électrocutions ou autres blessures, veuillez respecter les consignes ci-dessus.

Diagramme du produit et accessoires

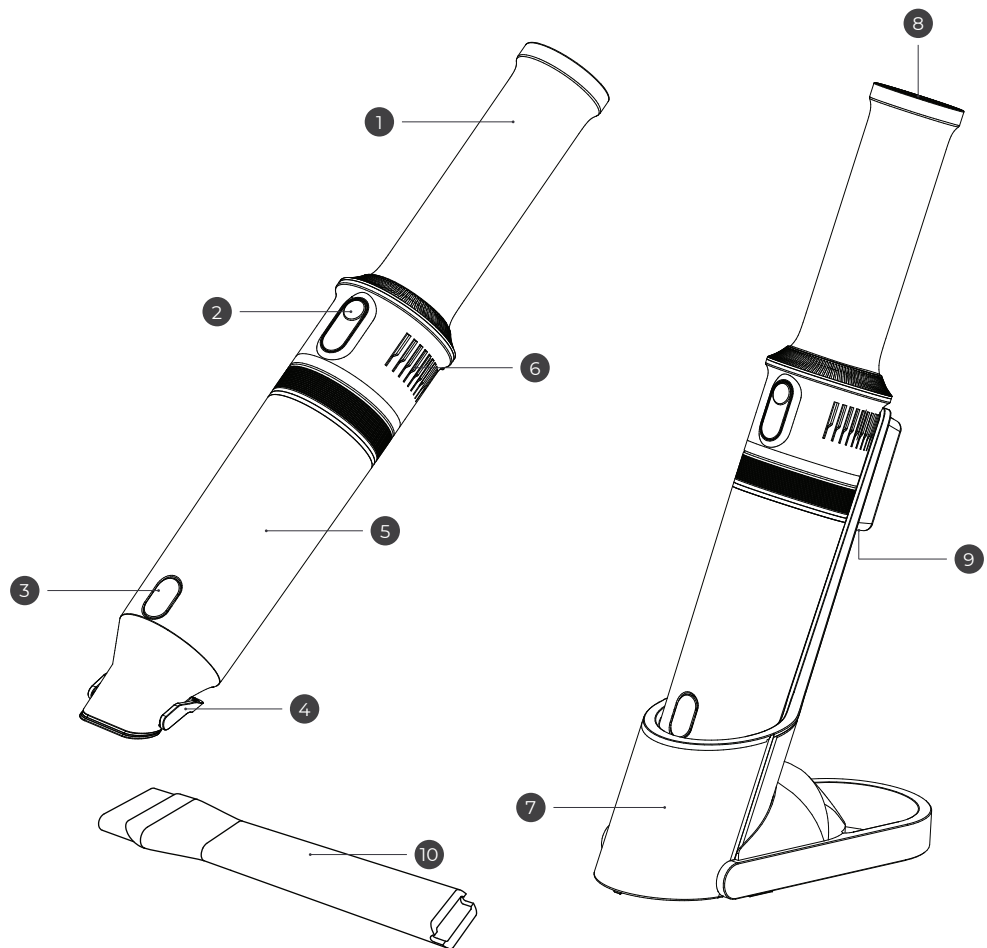

- ① Poignée avec batterie
- ② Bouton de commande
- ③ Bouton de libération du bac à poussière
- ④ Brosse pliante
- ⑤ Bac à poussière
- ⑥ Sortie d'air latérale
- ⑦ Support avec prise de charge
- ⑧ Sortie d'air arrière
- ⑨ Prise de charge
- ⑩ Buse à fentes

Diagrammes d'affichage

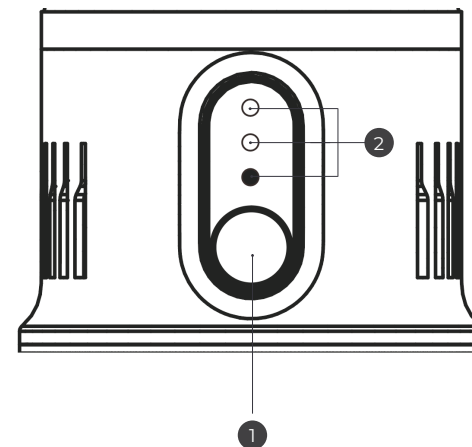

- ① Bouton de commande
- ② Indicateurs de charge de la batterie

Les premiers pas en vidéo

Pour que le démarrage avec votre nouvel aspirateur sans fil soit une réussite totale, nous avons créé un guide vidéo qui illustre de manière compréhensible les premiers pas et l'utilisation.

Si vous n'avez pas encore d'expérience avec les aspirateurs sans fil comme celui-ci, nous vous recommandons vivement de consulter ce guide.

Vous les trouverez sur le site web ci-dessous ou, plus simplement encore, en scannant le code QR.

hand-vacuum.klamer-home.com



Remarques générales sur l'utilisation

Cet aspirateur est un aspirateur à sec, il n'est pas étanche. Utilisez-le uniquement sur une surface sèche. Veillez à ne pas aspirer d'eau ou de poussière humide. N'utilisez pas cet aspirateur sur des pavés en béton, de l'asphalte ou d'autres surfaces rugueuses afin de ne pas endommager les brosses.

Remarque

Si l'aspirateur est bloqué par l'aspiration de plus grosses saletés, nettoyez l'aspirateur et les embouts comme décrit dans la section Nettoyage (voir p. 34 & 35).

La recharge de la batterie

Avant de commencer à aspirer, il est conseillé de charger complètement la batterie. Pour ce faire, procédez comme suit :

- Placez l'appareil dans le support de chargement de manière à ce qu'il soit correctement positionné dans le support. Le bouton de libération du bac à poussière se trouve à peu près à la hauteur du bord supérieur du support de chargement (voir illustration à droite). Si le bouton est plus haut, vérifiez si la brosse rabattable est éventuellement encore dépliée ou si quelque chose se trouve en bas du support de chargement.
- Une fois que vous vous êtes assuré de la bonne position, les contacts du support de charge et les contacts de la partie inférieure de l'aspirateur à main doivent être superposés et se toucher. Branchez le câble d'alimentation à une prise de courant et insérez-le dans l'ouverture située sur la partie inférieure à l'arrière du support de charge (voir l'illustration à droite ②).

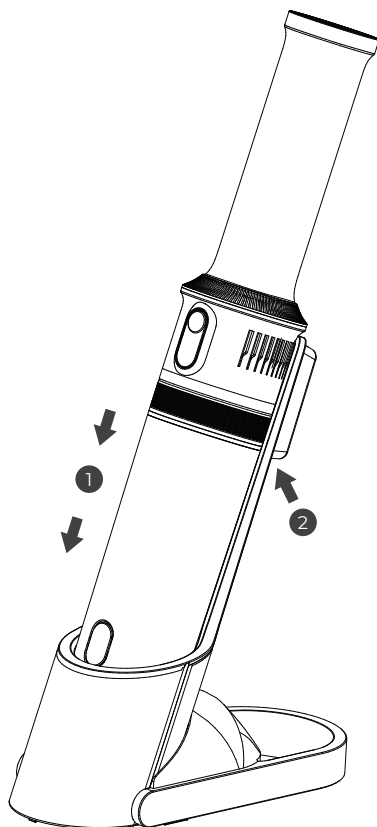

- La batterie commence à se charger. Les indicateurs d'état de charge clignotent alors en vert pour indiquer que la charge est active. La progression de la charge est indiquée par des indicateurs allumés en vert de manière continue (voir illustration à droite). Lorsque la batterie est complètement déchargée, l'indicateur du haut commence à clignoter en premier et celui du bas est le dernier à clignoter avant que la batterie ne soit complètement chargée.

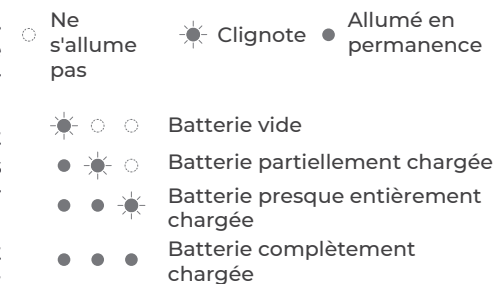

L'aspiration avec l'aspirateur à main sans fil

Pour commencer à aspirer, procédez comme suit :

- Retirez l'aspirateur de son support de charge et mettez-le en marche en appuyant sur le bouton de commande.
- L'aspiration commence au niveau "standard", indiqué par les indicateurs de charge de la batterie qui s'allument en vert.
- En appuyant à nouveau sur le bouton de commande, l'appareil passe en mode de puissance d'aspiration maximale. Les indicateurs de charge de la batterie s'allument alors en rouge.

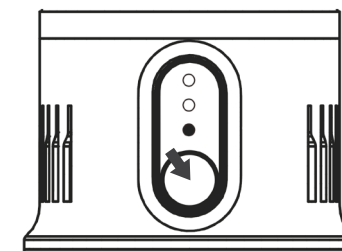

Puissance d'aspiration	Couleur	Domaine d'utilisation
Maximal	Rouge	Pour passer l'aspirateur sur les revêtements de sol résistants, ainsi que sur les grosses saletés comme les cacahuètes ou le riz.
Normal	Vert	Pour passer l'aspirateur sur les tapis, les moquettes et les sols durs légèrement sales.

- Lorsque vous avez fini d'aspirer, éteignez l'aspirateur en appuyant sur le bouton de commande (appuyez deux fois après avoir aspiré en mode standard et une fois en mode maximum). Les indicateurs de charge s'éteignent et l'aspirateur est éteint.

Remarque

En raison de la puissance plus élevée, l'autonomie de la batterie est sensiblement plus faible en mode maximum qu'en mode standard.

L'utilisation de la brosse pliante

Ce kit d'aspirateur à main sans fil comprend une brosse pliante qui est fixée à l'avant de l'entrée d'air d'aspiration de l'appareil.

Pour utiliser la brosse pliante, rabattez-la délicatement vers l'avant. Après utilisation, repliez-la avec précaution de la même manière.

Important

Ne forcez pas pour déplier ou rabattre la brosse, vous risqueriez de la casser. La brosse n'est pas conçue pour être détachée.

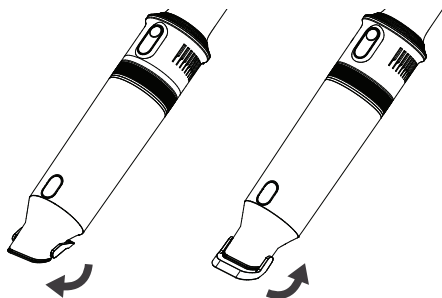

L'utilisation de la buse à fentes

L'embout pour fentes est spécialement conçu pour les zones difficiles d'accès et les fentes étroites.

Pour l'utiliser, il suffit d'insérer l'embout à l'avant de l'appareil dans l'entrée d'aspiration. Déplacez lentement l'embout le long des joints ou des fentes pour aspirer efficacement la saleté. Veillez à nettoyer l'embout après utilisation afin de garantir une puissance d'aspiration optimale.

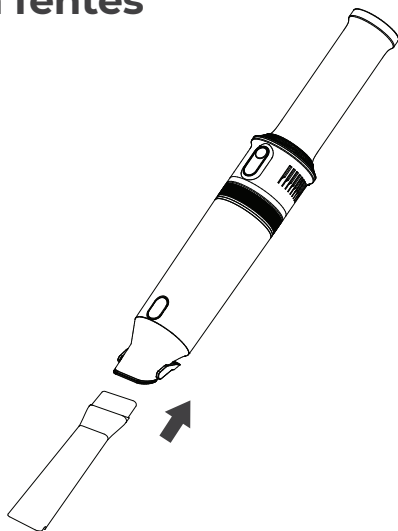

Vider et nettoyer le bac à poussière

Videz le récipient transparent idéalement après chaque utilisation ou plus tôt si nécessaire. Ne le remplissez pas trop.

Veillez à ne pas appuyer par inadvertance sur le bouton marche/arrêt lorsque le bac à poussière est ouvert. Pour nettoyer le bac à poussière de l'aspirateur à main à batterie, procédez comme suit :

Nettoyage facile

Pour un nettoyage facile de l'appareil, ouvrez le bac à poussière à l'avant et videz-le par l'ouverture avant. Pour ce faire, appuyez sur le bouton de libération du bac à poussière et rabattez l'embout d'aspiration avec l'autre main pour éviter qu'il ne s'ouvre brusquement, videz la saleté recueillie et refermez ensuite l'embout d'aspiration en le rabattant jusqu'à ce qu'il s'enclenche avec un "clic" audible.

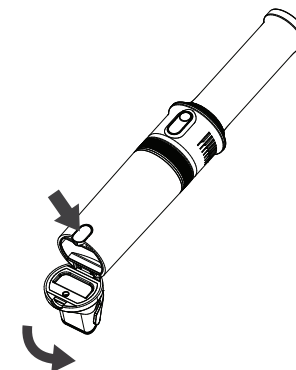

Remarque

Il est presque toujours recommandé de tenir l'appareil verticalement au-dessus des déchets avant de rabattre l'embout d'aspiration afin d'éliminer la saleté de la manière la plus ciblée et la plus propre possible.

Nettoyage complet

Pour un nettoyage complet de l'appareil, retirez complètement le bac à poussière en le tournant dans le sens des aiguilles d'une montre jusqu'à ce qu'il soit déverrouillé (vous sentirez une résistance). Vous pouvez alors retirer le bac à poussière vers l'avant, au-dessus du filtre métallique, et le nettoyer complètement (pour plus d'informations sur le nettoyage, voir page 35.)

Pour remettre le bac à poussière en place, placez-le sur l'élément moteur et tournez-le à nouveau dans le sens inverse des aiguilles d'une montre jusqu'à ce qu'il soit bien fixé.

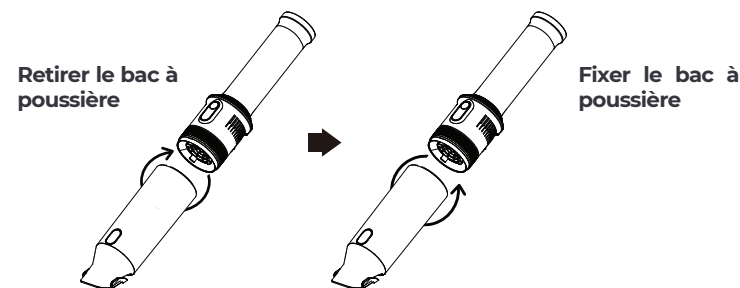

Nettoyage du filtre HEPA

Pour nettoyer le filtre HEPA, il est d'abord nécessaire de retirer le bac à poussière comme décrit à la page 34 sous "Nettoyage complet", car le filtre HEPA se trouve dans le tamis métallique.

Procédez comme suit :

1. Retirez le bac à poussière de l'élément moteur afin d'exposer le tamis métallique (voir p.34).
2. Détachez ensuite le tamis métallique de l'élément moteur en le tournant légèrement dans le sens des aiguilles d'une montre jusqu'à ce que la connexion soit libérée.

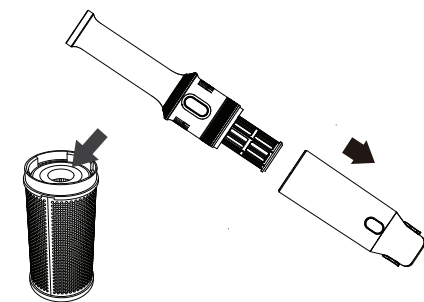

3. Le filtre HEPA se trouve dans le tamis métallique. Retirez-le avec précaution et posez le tamis et le filtre sur une surface plane pour pouvoir ensuite les nettoyer.

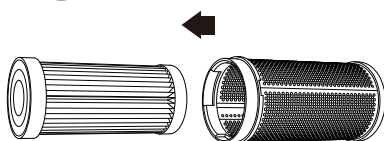

4. Le filtre et le tamis peuvent être nettoyés à l'eau claire sans produit de rinçage ou de nettoyage. Laissez-les ensuite sécher pendant environ 24 heures avant de les réinstaller dans l'aspirateur.

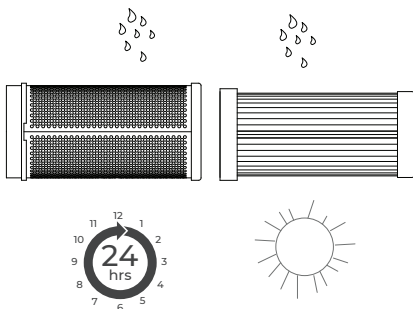

5. Après le nettoyage et le séchage des filtres, remettez d'abord le filtre HEPA dans le tamis métallique, puis tournez celui-ci dans le sens inverse des aiguilles d'une montre sur le boîtier du moteur jusqu'à ce qu'il soit correctement fixé. Remettez ensuite le bac à poussière sur le boîtier du moteur comme décrit à la p. 34.

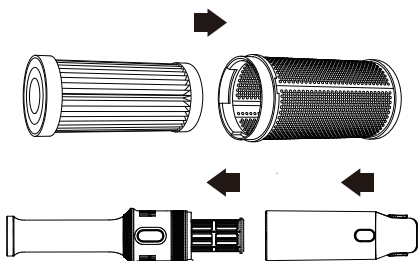

Autres conseils et astuces pour le nettoyage de l'aspirateur

Pour vous faciliter le nettoyage, nous avons créé un guide vidéo sur le nettoyage du bac à poussière décrit ci-dessus, ainsi que d'autres conseils et astuces sur l'entretien et le nettoyage des accessoires. Vous les trouverez sur le site web ci-dessous ou tout simplement en scannant le code QR.

hand-vacuum.klamer-home.com



Conseils pour passer l'aspirateur sans souci

Des embouts propres

Avant d'aspirer, assurez-vous que l'accessoire d'aspiration ou l'accessoire connecté (suceur à fentes) est propre et exempt de corps étrangers, tels que des cheveux, qui pourraient causer des dommages ou réduire fortement la puissance d'aspiration.

Revêtements de sol particuliers

En général, cet aspirateur à main convient à tous les revêtements de sol. Par mesure de sécurité, pour les revêtements spéciaux, particuliers ou sensibles, il convient de respecter les consignes d'entretien du fabricant concerné, si elles existent.

Moquette

En général, cet aspirateur à main n'est pas conçu pour le nettoyage de grandes surfaces de moquette. Si vous êtes intéressé par un aspirateur sans fil performant avec une brosse supplémentaire pour les tapis, consultez notre aspirateur sans fil 420 KLAMER :

www.super-staubsauger.de



Dépannage

Problème	Cause possible	Solution
L'aspirateur n'aspire pas	La batterie est vide.	Chargez d'abord complètement la batterie.
	L'embout d'aspiration ou l'embout utilisé est bloqué.	Enlevez les saletés qui bloquent avant de continuer à aspirer.
La puissance d'aspiration est trop faible.	Le bac à poussière est plein ou les filtres sont bouchés.	Videz le bac à poussière et nettoyez les filtres.
	L'embout utilisé est bloqué.	Enlevez les saletés qui bloquent avant de continuer à aspirer.
Le moteur émet des bruits étranges.	L'embout utilisé est bloqué.	Enlevez les saletés qui bloquent avant de continuer à aspirer.
Après plusieurs heures de recharge, les LED indiquent que la batterie est vide.	La batterie est endommagée.	Contactez l'équipe d'assistance à la clientèle de KLAMER.
La batterie ne se recharge pas alors que l'aspirateur à main est placé sur le socle de charge.	Le câble de recharge n'est pas correctement connecté.	Veillez à brancher le câble correctement / assez profondément.
	L'aspirateur à main n'est pas placé dans la station de manière à ce que les contacts se touchent.	Veillez à ce que le contact en bas de l'aspirateur et de la station soit en contact.
La batterie ne se recharge pas alors que l'aspirateur à main est placé sur le socle de charge.	Les sorties d'air sont bloquées	Assurez-vous que les sorties d'air sur le côté du boîtier du moteur et à l'arrière de la poignée sont dégagées.

Remarque

Si vous avez des questions ou des doutes, veuillez vous adresser à l'équipe du Customer Support de KLAMER à l'adresse hello@klamer-home.com. Nous nous ferons un plaisir de vous aider !

Garantie

Le fabricant offre une garantie conforme à la législation du pays de résidence du client, avec un minimum de 12 mois, à compter de la date de vente de l'appareil à l'utilisateur final.

La garantie ne couvre que les défauts de matériaux ou de fabrication, ce qui ne s'applique pas dans les cas suivants :

- Usure normale
- Utilisation incorrecte, par exemple surcharge de l'appareil, utilisation d'accessoires non approuvés.
- Usage de la force, dommages causés par des influences extérieures
- Dommages causés par le non-respect du manuel d'utilisation, par exemple le raccordement à un réseau électrique inadapté ou le non-respect des instructions d'installation.
- Appareils partiellement ou totalement démontés.

Déclaration de conformité

Ce produit est conforme aux directives CE applicables. La déclaration de conformité complète peut être demandée via le formulaire de contact sur notre site Web ou auprès du service clientèle de KLAMER via les adresses e-mail mentionnées dans ce manuel.

Notes sur la cession

Si l'image ci-dessous (poubelle à roulettes barrée) figure sur le produit, la directive européenne 2002/96/CE s'applique. Ces produits ne doivent pas être jetés avec les ordures ménagères. Informez-vous sur les réglementations locales en matière de collecte sélective des équipements électriques et électroniques. Respectez les réglementations locales et ne jetez pas les anciens appareils avec les ordures ménagères. En éliminant les anciens appareils conformément aux réglementations, vous protégez l'environnement et la santé de vos concitoyens contre d'éventuelles conséquences négatives. Le recyclage des matériaux permet de réduire la consommation de matières premières.

