

## Garantie

Le fabricant accorde une garantie conformément à la législation du pays de résidence du client, avec un minimum de 12 mois, à compter de la date à laquelle l'appareil est vendu à l'utilisateur final.

La garantie ne couvre que les défauts de matériaux ou de fabrication, qui ne s'appliquent pas en cas de :

- L'usure normale
- Utilisation incorrecte, par ex. surcharge de l'appareil, utilisation d'accessoires non homologués
- Usage de la force, dommages causés par des influences extérieures
- Les dommages causés par le non-respect du mode d'emploi, par ex. raccordement à un réseau électrique inadapté ou non-respect des instructions d'installation
- Appareils partiellement ou complètement démontés.

## Risque d'incendie / matières combustibles



### AVERTISSEMENT

Ce symbole indique que le réfrigérant R290 et les matériaux non métalliques de l'unité sont inflammables.

## Disposal information

Le symbole adjacent d'une poubelle barrée indique que cet appareil est soumis à la directive 2012/19/UE. Cette directive stipule que vous ne devez pas jeter cet appareil avec vos déchets ménagers habituels en fin de vie, mais plutôt le déposer dans un point de collecte spécialement établi, un centre de recyclage ou une entreprise de traitement des déchets. Cette élimination est gratuite pour vous. Protégez l'environnement et éliminez-le correctement. Pour le marché allemand, les règles suivantes s'appliquent :

Lorsque vous achetez un nouvel appareil, vous avez le droit de retourner l'ancien appareil à votre revendeur. Les revendeurs d'appareils électriques et électroniques disposant d'une surface de vente d'au moins 400 mètres carrés et les revendeurs alimentaires avec une surface de vente d'au moins 800 mètres carrés qui vendent régulièrement des appareils électriques et électroniques sont tenus de reprendre gratuitement les anciens appareils, même si vous n'avez pas acheté de nouvel appareil, à condition que l'ancien appareil n'ait pas une dimension supérieure à 25 cm. L'importateur vous offre des options de reprise directement dans les magasins et les marchés. Veuillez également contacter votre revendeur pour obtenir des informations sur les options de reprise locales.

Si votre ancien appareil contient des données personnelles, vous êtes responsable de les supprimer avant de le retourner. Si cela est possible sans détruire l'ancien appareil, retirez les anciennes piles ou batteries rechargeables et les lampes avant de retourner l'ancien appareil pour élimination et apportez-les à la collecte séparée. Dans le cas de batteries rechargeables intégrées, indiquez que l'appareil contient une batterie rechargeable lors de son élimination. Contactez votre autorité locale ou votre bureau de ville si vous recherchez d'autres moyens d'élimination des anciens équipements.



# MOBILE KLIMAAANLAGE BEDIENUNGSANLEITUNG

Lesen Sie diese Anleitung sorgfältig, bevor Sie das Gerät verwenden und bewahren Sie sie auf

## KLAMER

Mobile Klimaanlage 4l

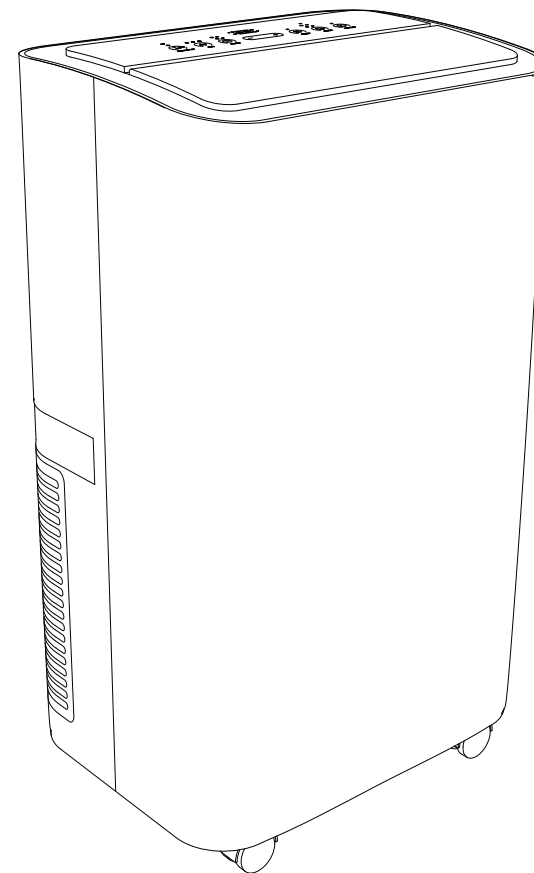

Hilfe und Tipps auf  
[klima.klamer-home.com](http://klima.klamer-home.com)  
oder QR-Code scannen

# KLAMER

# Technische Daten

Modell	KLAMER Mobile Klimaanlage 41
Netzspannung	220-240 V / 50 Hz
Leistung	1500 W
Artikelnr.	91742
Sicherung	250V AC 3,15 A T oder F

## Hinweis

Bitte wenden Sie sich bei Fragen oder Unklarheiten an das KLAMER Customer-Support Team unter [hello@klamer-home.com](mailto:hello@klamer-home.com). Wir helfen Ihnen gerne!

## Über dieses Gerät

Vielen Dank für den Kauf der Mobilien Klimaanlage von KLAMER. Bitte lesen Sie sich dieses Handbuch sorgfältig durch, BEVOR Sie die Klimaanlage benutzen. Die Verwendung dieser Klimaanlage hat viele Vorteile:

- Einfache Auswahl verschiedener Modi über LED-Display oder Fernbedienung zum Kühlen, Entfeuchten oder Lüften
- Drei Gebläsestufen und der Automatikmodus können mit den Schwenkfunktionen des Luftauslasses kombiniert werden, um den optimalen Kühlluftstrom einzustellen
- Ein programmierbarer Timer und ein komfortabler "Schlaf"-Modus ermöglichen einen genau geplanten Betrieb über den ganzen Tag hinweg
- Praktische Funktionen wie ein auswaschbarer Luftfilter, ein Drainagerohr zur kontinuierlichen Entwässerung und Räder zum einfachen Transport des Geräts

## Wichtige Sicherheitsvorkehrungen

### Achtung

1. Dieses Gerät ist nicht dafür bestimmt, durch Personen (einschließlich Kinder unter acht Jahren) mit eingeschränkten physischen, sensorischen oder geistigen Fähigkeiten oder mangels Erfahrung und mangels Wissen benutzt zu werden, es sei denn, sie werden beaufsichtigt oder erhielten Anweisungen für den Gebrauch des Klimageräts.
2. Vergewissern Sie sich, dass die auf dem Gerät angegebene Spannung mit der örtlichen Netzspannung übereinstimmt, bevor Sie das Gerät anschließen.
3. Verwenden Sie das Gerät nicht, wenn der Stecker, das Netzkabel oder das Gerät selbst beschädigt ist. Achten Sie immer darauf, dass der Stecker richtig in die Steckdose eingesteckt ist.
4. Wenn das Gerät von Kindern oder in der Nähe von Kindern benutzt wird, ist eine strenge Überwachung erforderlich. Achten Sie darauf, dass Kinder nicht mit dem Gerät spielen.

5. Lassen Sie das Kabel nicht über die Tischkante hängen, und halten Sie es von heißen Oberflächen fern.
6. Tauchen Sie zum Schutz vor Stromschlägen das Kabel, den Stecker oder das Gerät nicht in Wasser oder andere Flüssigkeiten ein.
7. Verwenden Sie dieses Gerät nicht für andere als die vorgesehenen Zwecke.
8. Vor der Reinigung muss das Gerät ausgeschaltet und von der Stromversorgung getrennt werden.
9. Benutzen Sie das Gerät nicht, wenn der Netzstecker oder das Netzkabel beschädigt ist, eine Fehlfunktion aufgetreten ist oder das Gerät fallen gelassen oder auf andere Weise beschädigt wurde.
10. Ziehen Sie den Netzstecker immer am Stecker aus der Steckdose. Ziehen Sie nicht an dem Netzkabel.
11. Stellen Sie das Klimagerät nicht in der Nähe von Heizgeräten auf.
12. Stecken Sie niemals Stäbe oder Gegenstände in die Öffnungen des Geräts, da im Inneren des Geräts ein Hochgeschwindigkeitsventilator läuft.
13. Entsorgen Sie das im Tank gesammelte Wasser nur über den Abfluss. Das Trinken oder Wiederverwenden des Wassers kann Ihre Gesundheit schädigen.
14. Betreiben oder benutzen Sie das Gerät niemals ohne Schutzabdeckungen. Die Bauteile im Inneren des Geräts können heiß sein, und es besteht die Gefahr eines Stromschlags.
15. Achten Sie darauf, dass das Gerät auf einer ebenen Fläche steht und betreiben Sie es nur in aufrechter (stehender) Position, um Fehlfunktionen oder ungewöhnliche Geräusche zu vermeiden.
16. Verwenden Sie das Gerät nicht bei Temperaturen unter dem Gefrierpunkt, um zu verhindern, dass das Wasser im Gerät gefriert.
17. Verwenden Sie das Gerät nicht im Freien.
18. Dieses Klimagerät hat eine Kühlfunktion. Es erzeugt heiße Luft, die nach außen abgeleitet werden muss.
19. Verwenden Sie das Klimagerät nicht an Orten, an denen Öl, brennbare Gase oder Chemikalien austreten können.
20. Achten Sie bei der Verwendung des Abflussschlauchs auf ein Gefälle (keine Schräge), um einen kontinuierlichen Abfluss zu gewährleisten.
21. Verwenden Sie das Klimagerät nicht als Stuhl oder Hocker.
22. Blockieren Sie nicht die Luftein- und -auslässe. Decken Sie das Gerät nicht mit gewaschener Kleidung, Decken oder Ähnlichem ab.
23. Schalten Sie das Gerät aus und ziehen Sie den Netzstecker, bevor Sie mit der Reinigung oder einer anderen Routinewartung beginnen.
24. Schalten Sie das Gerät aus und leeren Sie den Wassertank, bevor Sie das Gerät bewegen. Benutzen Sie den Tragegriff oder die Rollen, um das Gerät zu bewegen. Legen Sie den Netzstecker in die Transportablage.
25. Lassen Sie das Gerät nach dem Transport mindestens 24 Stunden lang aufrecht stehen, bevor Sie es in Betrieb nehmen. Andernfalls kann es zu Schäden am Kompressor kommen.

## Produktdiagramm

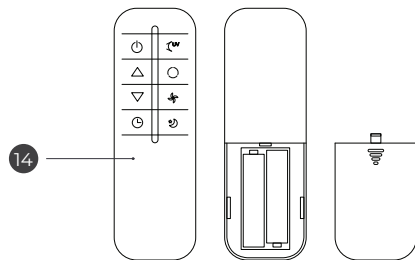
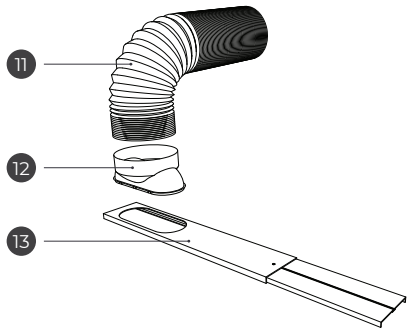
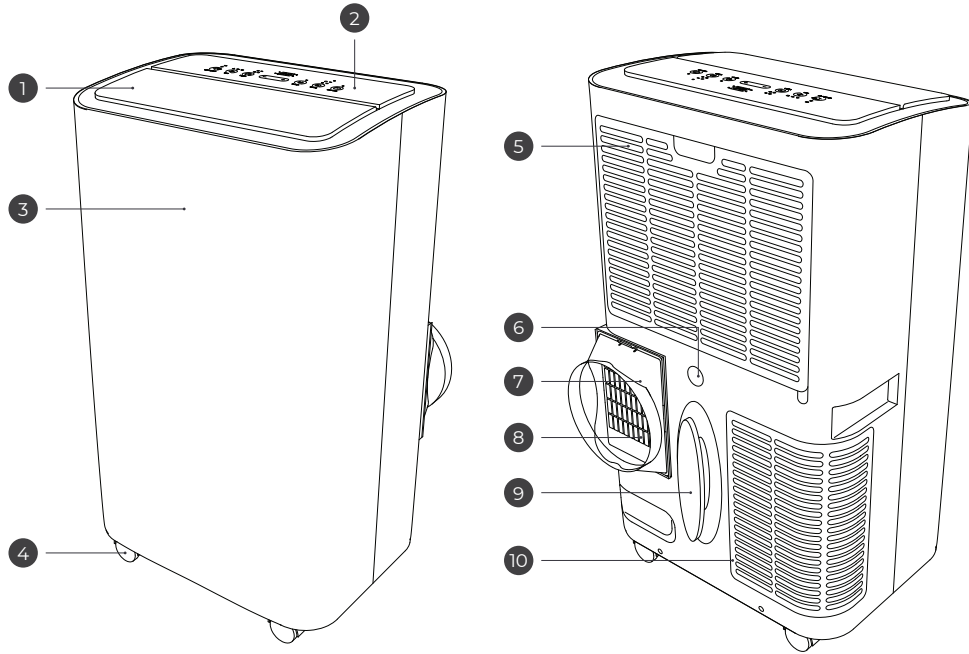

- |                            |                            |
|----------------------------|----------------------------|
| 1 Luftaustrittsklappe      | 8 Abluftöffnung            |
| 2 Touch-Display            | 9 Stromkabelhalter         |
| 3 Signalempfänger          | 10 Kompressorfilter-Gitter |
| 4 Rollräder                | 11 Abluftschlauch          |
| 5 Lufteinlassgitter        | 12 Abluftverbindung (oval) |
| 6 Wasserablass             | 13 Fenstereinsatz          |
| 7 Abluftverbindung (eckig) | 14 Fernbedienung           |

## Wichtige Hinweise zu Kältemitteln

### Achtung: Brandgefahr!

Dieses Gerät enthält das brennbare Kältemittel R290. Es besteht Brandgefahr, wenn das Kältemittel austritt und einer externen Zündquelle ausgesetzt ist!

### Informationen zum Umgang mit Kältemitteln

Achten Sie darauf, dass keine Komponenten des Kältemittelkreislaufs beschädigt werden. Ausströmendes Kältemittel wird unter Umständen nicht wahrgenommen, da es geruchlos ist. Geräte mit brennbaren Kältemitteln dürfen nur in gut belüfteten Räumen installiert und genutzt werden.

Arbeiten an einem Kältemittelkreislauf dürfen nur von Personen vorgenommen werden, welche über ein aktuell gültiges Zertifikat einer akkreditierten Bewertungsstelle verfügen, damit der sichere Umgang mit Kältemitteln gemäß einer branchenweit anerkannten Bewertungs-Spezifikation sichergestellt ist.

## Vor der ersten Benutzung

Bevor Sie das Gerät an die Steckdose anschließen, überprüfen Sie, ob:

1. Die Spannung der Steckdose muss mit dem auf dem Typenschild auf der Rückseite des Geräts angegebenen Wert übereinstimmen.
2. Die Steckdose muss mit dem Stecker übereinstimmen. Sollte dies nicht der Fall sein, wenden Sie sich an den KLAMER-Support. Das Netzkabel oder der Stecker darf nur von einem qualifizierten Fachmann ausgetauscht werden.
3. Die Hauptsteckdose ist ausreichend geerdet.

Die Nichtbeachtung dieser wichtigen Sicherheitshinweise entbindet den Hersteller von jeglicher Haftung.

Entfernen Sie alle Verpackungen und Verpackungsreste vom Gerät und wischen Sie es ggf. mit einem leicht feuchten Tuch ab (verwenden Sie niemals aggressive Reinigungsmittel).

### Hinweis

Vergewissern Sie sich vor der Inbetriebnahme, dass der Lufteinlass auf der Rückseite des Geräts und alle Auslassgitter nicht blockiert sind. Beachten Sie, dass fabrikneue Geräte bei der ersten Inbetriebnahme leicht riechen können, was völlig normal ist und keinen Grund zur Sorge darstellt. Jeglicher Geruch sollte schnell verschwinden.

### Wichtig

Lassen Sie das Gerät nach der Lieferung und nach Transporten, bei denen es gekippt werden kann etwa 24 Stunden ruhig stehen, bevor Sie es benutzen, damit sich das Kühlmittel setzen kann und das Gerät nicht beschädigt wird.

## Die ersten Schritte als Video-Anleitung

Damit der Start mit Ihrer neuen mobilen Klimaanlage ein voller Erfolg wird haben wir eine Videoanleitung erstellt, welche die ersten Schritte und die Benutzung verständlich veranschaulicht.

Wenn Sie noch keine Erfahrung mit mobilen Klimaanlage haben, dann **empfehlen wir**, sich diese Anleitung auf jeden Fall anzuschauen. Sie finden diese über die unten stehende Webseite oder noch einfacher, indem Sie den QR Code scannen.

[klima.klamer-home.com](http://klima.klamer-home.com)

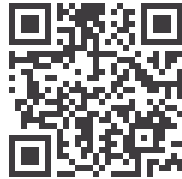

## Die Installation der mobilen Klimaanlage

### Anbringen der Abluftverbindung an der Klimaanlage

Der erste Schritt bei der Erstmontage der Klimaanlage ist das Anbringen der eckigen Abluftverbindung an der Klimaanlage. Lokalisieren Sie dazu den Luftauslass auf der Rückseite des Geräts. Er befindet sich auf der linken Seite in der unteren Hälfte und hat die Form eines Rechtecks.

Nehmen Sie die eckige Abluftverbindung und drehen Sie sie so, dass der Befestigungsclip nach oben zeigt.

Drehen Sie nun das Abluftrohr gegen den Uhrzeigersinn in das Gewinde der Abluftverbindung, bis es fest sitzt. Orientieren Sie sich hierbei am angeschnittenen Teil - dieser sollte auf die Zähne in der Verbindung gedreht werden.

**Wichtig:** Ziehen Sie hierfür das Ende des Schlauches auseinander, damit es sich in die Verbindung eindrehen lässt. Dies funktioniert nicht, wenn der Schlauch zusammengeschoben ist.

Drücken Sie die Verbindung dann vorsichtig nach unten in die Aussparung im Luftauslass, bis sie fest eingerastet ist.

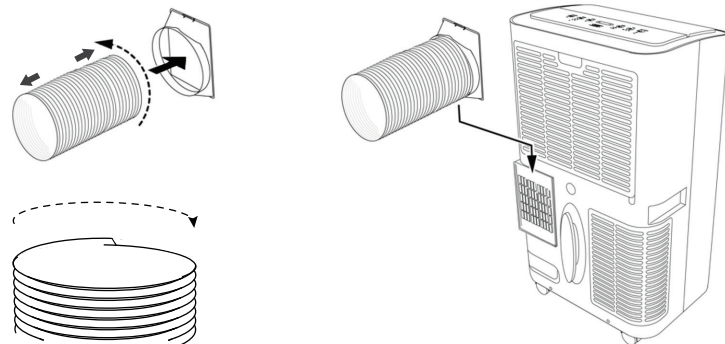

### Zusammenbau des Fenstereinsatzes

Wir empfehlen, den Fenstereinsatz zu verwenden, um die warme Abluft durch den Abluftschlauch aus einem Fenster oder einer Tür zu leiten. Dies stellt sicher, dass der Luftaustausch von kalter und warmer Luft optimal funktioniert. Möchten Sie dies nicht, dann können Sie das Abluftrohr auch aus einem Fenster oder einer Tür hängen. Je schmaler hierbei der Spalt ist, durch den Luft eindringen kann, desto effektiver kann die Klimaanlage den Raum kühlen.

#### Hinweis

Für die am häufigsten verbauten Fensterformen existieren spezielle Abdichtungen, die mit mobilen Klimaanlage verbunden werden können. Sie finden diese online oder im stationären Handel unter "Fensterabdichtung für mobile Klimageräte".

Der Fensteranschluss muss vor dem Gebrauch zusammengebaut werden. Dazu stecken die Befestigungsschraube in das kleine Loch am Ende der oberen Schiene, wie in der Grafik unten gezeigt. Schieben Sie dann beide Schienen ineinander und fixieren Sie die Schienen durch drehen der Befestigungsschraube im Uhrzeigersinn, bis sie auf der für Ihr Fenster korrekten Länge fest sind. Die finale Fixierung können Sie auch später noch vornehmen, nachdem sich der Einsatz im Fensterrahmen befindet.

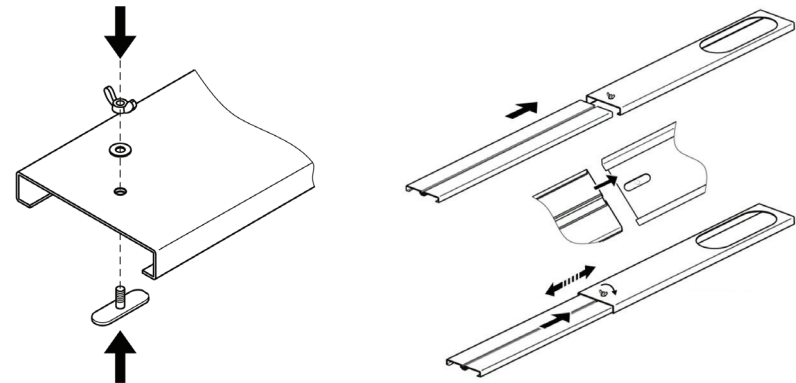

### Verbindung der ovalen Abluftverbindung mit dem Fenstereinsatz

Verbinden Sie das offene Ende des Abluftrohres im Uhrzeigersinn in das Runde Ende des ovalen Luftauslasses, bis dieser fest mit dem Rohr verbunden ist, indem Sie den Aufsatz im Uhrzeigersinn aufdrehen oder das Rohr gegen den Uhrzeigersinn in die Verbindung drehen (hierfür müssen Sie ggf. die Verbindung mit der Klimaanlage lösen).

Ist das Rohr in der Abluftverbindung fixiert, dann stecken Sie die Verbindung nun in die Aussparung im Fenstereinsatz, bis diese fest einrastet. Es sollte keine Lücke zwischen Abluftverbindung und Aussparung sichtbar sein.

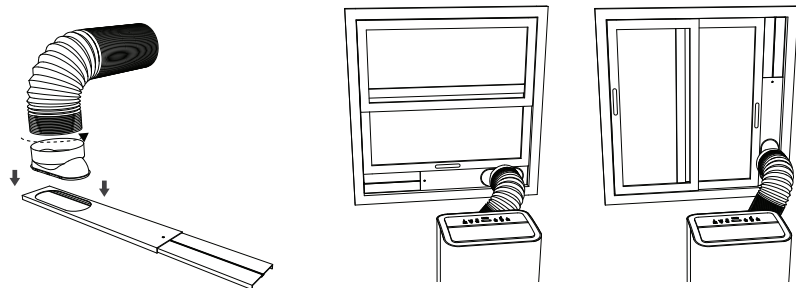

Fixieren Sie den Fenstereinsatz dann im Fensterrahmen.



Ohne Fenstereinsatz

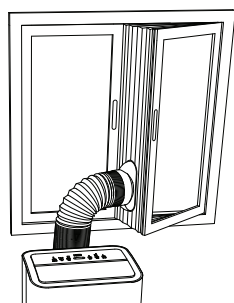

Mit Fensterabdichtung (empfohlen)

## Die Positionierung der Klimaanlage im Raum

Nachdem Sie den Zusammenbau der Klimaanlage abgeschlossen haben ist es wichtig, die mobile Klimaanlage korrekt im Raum zu positionieren, bevor Sie sie in Betrieb nehmen. Hierbei sind die folgenden Punkte zu beachten:

- Stellen Sie das Gerät nach Möglichkeit in der Nähe eines Fensters oder einer Tür auf, damit die Luft besser ausströmen kann und das Abluftrohr nicht übermäßig gestreckt wird.
- Stellen Sie sicher, dass der Abstand zwischen der Rückseite des Geräts (wo sich die Lufteinlassöffnungen befinden und die Gitter befestigt sind) und einer Wand oder einem Gegenstand mindestens 60 cm beträgt, damit der Luftstrom nicht beeinträchtigt wird.
- Halten Sie einen Abstand von einem Meter zu elektrischen Geräten ein, die durch elektronische Störungen beeinträchtigt werden können. Dies können z. B. Fernseher oder Radios sein.

### Wichtig

Die mobile Klimaanlage darf aus Sicherheitsgründen nicht in einem Raum betrieben oder gelagert werden, der weniger als 15m<sup>2</sup> Fläche hat.

## Displaydiagramm

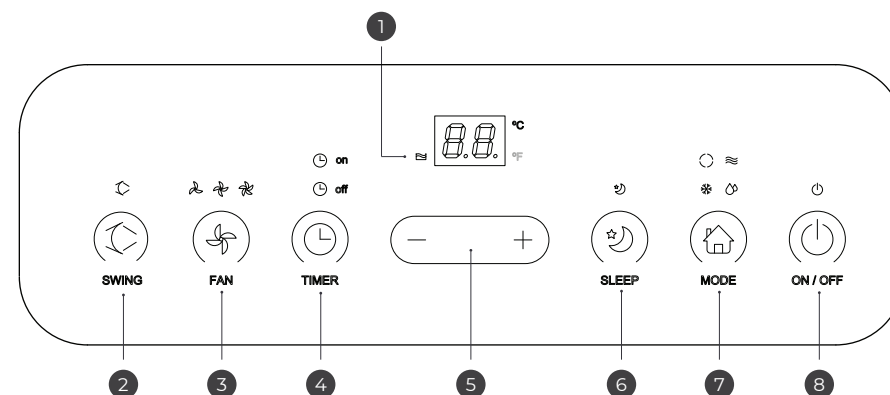







- |   |                         |   |                     |
|---|-------------------------|---|---------------------|
| 1 | Wassertank voll Anzeige | 5 | - / + Auswahltasten |
| 2 | Swing Taste             | 6 | Nachtmodus Taste    |
| 3 | Gebälsestärke Taste     | 7 | Modusauswahl Taste  |
| 4 | Timer Taste             | 8 | An / Aus Taste      |

## Die Funktionen der mobilen Klimaanlage

### Die Funktion der Tasten



Die mobile Klimaanlage wird über die Tasten unterhalb des Displays bedient, sofern Sie nicht die Fernbedienung nutzen. Die Tasten bzw. Symbole haben dabei folgende Bedeutung:

Taste	Bedeutung
 SWING	<b>Swing Taste</b> Das Drücken dieser Taste aktiviert bzw. deaktiviert die auf- und abschwingende Klappe an der oberen vorderen Seite des Geräts, sodass die austretende kalte Luft etwas "gefächert" wird, anstatt immer in die selbe Richtung auszutreten.
 FAN	<b>Gebälsestärke Taste</b> Über die Gebälsestärke Taste steuern Sie, wie stark die kalte Luft aus der Klimaanlage strömt. Hohe Gebälsestärke können durch den entstehenden Wind zusätzlich kühlen, sind aber lauter. Die Anpassung der Gebälsestärke ist nicht in jedem Modus möglich.
 TIMER	<b>Timer Taste</b> Über die Timer Taste aktivieren bzw. deaktivieren Sie den Timer. Einfaches Drücken lässt "00" auf dem Display aufleuchten und die Auswahl der Zeit kann über die -/+ Tasten vorgenommen werden.

Taste	Bedeutung
	<b>- / + Auswahltasten</b> Über die Auswahltasten ändern Sie die Werte, welche auf dem Display angezeigt werden. Je nach Modus können dies die Zeit des Timers oder die Zieltemperatur sein.
 SLEEP	<b>Nachtmodus Taste</b> Diese Taste aktiviert den Nachtmodus des Gerätes, wenn es sich im Kühlmodus (s.u. für Symbolerklärung) befindet. Im Nachtmodus läuft das Gebläse auf niedrigster Stufe, erhöht die Zieltemperatur um 1°C nach einer Stunde, um 2°C nach zwei Stunden und schaltet sich nach 6 Stunden von selbst vollständig aus.
 MODE	<b>Menüauswahl Taste</b> Durch Drücken der Menüauswahl Taste schalten Sie zwischen den fünf verschiedenen Modi hin und her. Die Erklärung der einzelnen Modi bzw. der Symbole finden Sie in der folgenden Tabelle.
 ON / OFF	<b>An / Aus Taste</b> Über die An / Aus Taste schalten Sie das Gerät ein bzw. aus.

### Die Bedeutung der Modus-Symbole

Die Display-Symbole bzw. Programme über der MODE Taste haben die folgende Bedeutung:

Symbol	Bedeutung
	<b>Automatikmodus</b> Im Automatikmodus schaltet die Klimaanlage abhängig von der Raumtemperatur zwischen dem Kühlmodus und dem Ventilationsmodus um. Bei einer Raumtemperatur von unter 24°C ist dann der Ventilationsmodus aktiv, bei 24°C oder höher der Kühlmodus.
	<b>Kühlmodus</b> Im Kühlmodus schaltet sich der Kompressor an und kühlt die Raumluft herunter, wenn die gemessene Temperatur unter die eingestellte Zieltemperatur fällt.
	<b>Ventilationsmodus</b> Im Ventilationsmodus wird die Raumluft nicht durch den Kompressor gekühlt, es findet nur Ventilation statt und eine eingestellte Temperatur hat keinen Effekt.

Symbol	Bedeutung
	<b>Luftentfeuchtungsmodus</b> Im Modus für die Luftentfeuchtung läuft das Gebläse immer auf der niedrigsten Stufe und kann nicht geändert werden, auch die Temperatureinstellung ist nicht möglich. Der Kompressor und der Ventilator laufen 8 Minuten und pausieren dann für 6 Minuten, bevor ein neuer Durchlauf beginnt. Der Temperaturbereich für die Luftentfeuchtung ist von 5° C bis 32° C.

## Die Benutzung der mobilen Klimaanlage

Sie benutzen die mobile Klimaanlage wie folgt:

1. Stellen Sie die Klimaanlage an einen geeigneten Ort (siehe S. 7), stellen Sie sicher, dass die Abluft korrekt aus dem Raum geleitet wird und verbinden Sie das Gerät dann mit der Stromversorgung. Es ist ein Piepton zu hören.
2. Schalten Sie das Gerät durch Drücken der An / Aus Taste auf dem Display oder auf der Fernbedienung ein.
3. Die Klimaanlage beginnt mit der Kühlung und der Zirkulation der Raumluft. Sie können nun die Zieltemperatur einstellen, den Modus wechseln oder andere Einstellungen wie z.B. die Gebläsestärke oder die Swing-Funktion anpassen. In den Modi "Ventilationsmodus" (Symbol ≈) und "Luftentfeuchtung" (Symbol ☼) hat die Einstellung der Temperatur keinen Effekt bzw. ist hier nicht möglich.
4. Befindet sich das Gerät im Automatikmodus (das Symbol ○ leuchtet auf dem Display), dann schaltet das Gerät automatisch bei einer Temperatur von 24°C oder höher in den Kühlmodus und bei einer geringeren Temperatur in den Ventilationsmodus.
5. Nach der Beendigung des Kühlens oder Entfeuchtens der Luft schalten Sie das Gerät durch erneutes Drücken der An / Aus Taste aus.

### Die Verwendung der Timer-Funktion zum Ausschalten der Klimaanlage

Die mobile Klimaanlage verfügt über eine Timer-Funktion, die Sie in jedem Betriebsmodus aktivieren können. Sie gehen dabei wie folgt vor:

1. Drücken Sie die "TIMER"-Taste, nachdem Sie das Gerät eingeschaltet haben.
2. Das Display beginnt zu blinken und es ist "00" sichtbar. Dies ist die Stundenanzeige. Über die - / + Tasten können Sie nun die Dauer einstellen, die Zahl auf dem Display entspricht dabei der Anzahl der Stunden im Bereich von 1 bis 24 Stunden.
3. Nach der Einstellung des Timers speichert das Gerät die Dauer und das Symbol ☼ **off** leuchtet dauerhaft auf um anzuzeigen, dass der Timer aktiv ist.
4. Um den Timer zu deaktivieren drücken Sie die Timer Taste erneut, das Timer Symbol erlischt.

### Die Verwendung der Timer-Funktion zum Einschalten der Klimaanlage

Sie haben die Möglichkeit, die Klimaanlage über die Timer-Funktion einzuschalten. Hierbei gehen Sie wie folgt vor:

1. Drücken Sie die "TIMER"-Taste, während das Gerät ausgeschaltet ist.
2. Das Display leuchtet auf, beginnt zu blinken und es ist wieder die Stundenanzeige mit "00" sichtbar. Über die - / + Tasten können Sie nun die Zeit einstellen, die Zahl auf dem Display entspricht dabei der Anzahl der Stunden im Bereich von 1 bis 24 Stunden.
3. Sie können zudem die gewünschte Gebläsestufe und den gewünschten Modus durch Drücken der entsprechenden Tasten ändern. Die jeweiligen Symbole leuchten auf und zeigen die aktiven Einstellungen an.
4. Das Gerät speichert die Einstellungen und schaltet das Display wieder aus, während der Timer abläuft. Es ist lediglich das Symbol  sichtbar und zeigt an, dass der Timer aktiv ist.

### Die Verwendung des Nachtmodus

Der Nachtmodus ist dafür ausgelegt, die Klimaanlage während der Nacht laufen zu lassen und kann nur im Kühlmodus (Symbol ) aktiviert werden.

Im Nachtmodus läuft das Gebläse der Klimaanlage auf der niedrigsten Stufe und die Zieltemperatur wird nach einer Stunde um 1°C erhöht und nach zwei Stunden um 2°C erhöht. Nach sechs Stunden schaltet sich das Gerät dann automatisch aus.

Um den Nachtmodus zu aktivieren genügt es, einmalig auf die Nachtmodus-Taste zu tippen.

### Hinweise zur Fernbedienung

Sie können die mobile Klimaanlage über die mitgelieferte Fernbedienung steuern. Legen Sie hierzu zwei AAA Batterien in die Fernbedienung ein und achten Sie auf die Ausrichtung.

Die Symbole auf den Tasten der Fernbedienung entsprechen generell denen auf dem Display der Klimaanlage.

Bitte beachten Sie, dass die maximale Reichweite 4 Meter beträgt und die Fernbedienung auf den Sensor in der Vorderseite der Klimaanlage zeigen muss, wenn Sie die Tasten auf der Fernbedienung drücken. Dieser befindet sich in etwa auf Höhe der Temperaturanzeige auf der Vorderseite.

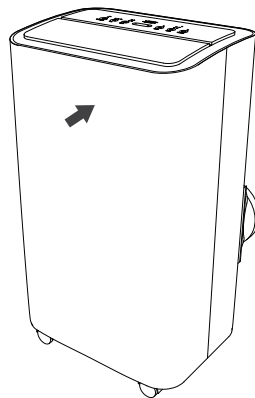

### Generelle Hinweise zur Nutzung

Die Zirkulation des Kältemittels kann beim Starten Betriebsgeräusche in der Klimaanlage verursachen. Sobald die Zirkulation stabil läuft, verringern sich diese Betriebsgeräusche.

Wenn die Umgebungstemperatur mehr als 43° C oder weniger als 15° C beträgt, ist es möglich, dass sich der automatische Temperaturschutz der Klimaanlage aktiviert und sie sich von selbst ausschaltet, um Beschädigungen zu vermeiden. Regulieren Sie die Raumtemperatur, um die Klimaanlage wieder in Betrieb zu nehmen.

### Das Entleeren des Wassertanks (E4)

Die mobile Klimaanlage verfügt über einen Wassertank, in welchem das der Luft entzogene Wasser gesammelt wird. Der Tank hat zwei Zugänge, die sich auf der Rückseite des Geräts befinden (siehe Pfeile in der Zeichnung unten). Der obere Zugang ist zentral zu finden, der untere Zugang befindet sich unter der Unterkante des Gerätes.

Der untere Zugang sollte generell mit dem dazugehörigen Stöpsel verschlossen sein, der an den Zugängen befestigt ist. Der obere Zugang kann beim normalen Betrieb verschlossen oder geöffnet sein, da dieser sich am oberen Ende des Tanks befindet.

#### Hinweis

Das Gerät meldet einen vollen Wassertank, indem auf dem Display der Wert **E4** angezeigt wird. In diesem Fall gehen Sie wie unten beschrieben vor, um den Tank zu entleeren.

#### Das Ablassen von Wasser

Generell sollte angesammeltes Wasser über den unteren Zugang abgelassen werden. Sie gehen dabei wie folgt vor:

1. Legen Sie den Kunststoffschlauch bereit, sofern Sie diesen zum Ablassen des Wassers verwenden möchten. Lokalisieren Sie den **unteren Zugang**.
2. Stellen Sie sicher, dass das Wasser aus dem Gerät auf eine geeignete Unterlage laufen bzw. aufgefangen wird. Dies kann z.B. ein Eimer sein.
3. Öffnen Sie den Zugang, indem Sie den schwarzen Gummiverschluss aus dem Zugang herausziehen, und montieren Sie den Schlauch falls gewünscht.
4. Lassen Sie das Wasser vollständig ablaufen. Lassen Sie das Gerät anschließend noch einige Minuten stehen, bevor Sie die Zugänge wieder mit den Gummiverschlüssen verschließen.

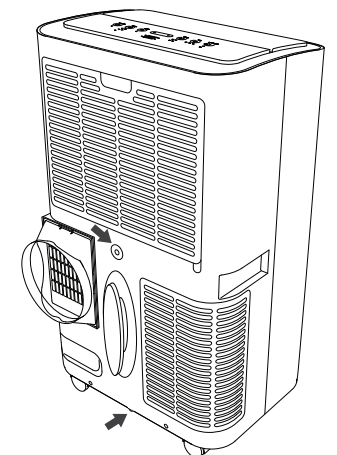

## Reinigung und Pflege

Bitte trennen Sie das Gerät immer von der Stromquelle, bevor Sie mit der Reinigung oder dem Austausch von Komponenten beginnen.

### Reinigung des Gehäuses

Wischen Sie die Klimaanlage generell mit einem trockenen und weichen Tuch ab. Um starken Schmutz zu entfernen säubern Sie das Gerät mit einem feuchten Tuch. Verwenden Sie jedoch niemals aggressive Reinigungsmittel, insbesondere nicht für die Bedienelemente (Touch-Tasten und Display).

Verwenden Sie bitte keine flüssigen Reiniger wie Benzin (auch nicht in verdünnter Form) oder chemische Reinigungstücher, um Verformungen oder Risse am Gehäuse zu vermeiden.

### Lagerung

1. Trennen Sie das Gerät durch Ziehen des Netzsteckers vom Stromnetz und bündeln Sie das Netzkabel, um Beschädigungen zu vermeiden. Dieses kann auf der Rückseite des Geräts aufgewickelt werden.
2. Lösen Sie die eckige Abluftverbindung, sodass der Abluftschlauch nicht mit dem Gerät verbunden ist.
3. Entleeren Sie den Wassertank und lassen Sie mindestens eine der Ablaufverschlüsse geöffnet.
4. Bewahren Sie das Gerät nur aufrecht an einem gut belüfteten Ort auf (stehend - niemals liegend) und vermeiden Sie direkte Sonneneinstrahlung.

## Problembehebung

Problem	Mögliche Ursache	Lösung
Die Klimaanlage geht nicht an	Das Gerät hat keinen Strom	Verbinden Sie das Gerät mit einer Stromquelle
	Der Startschutz ist aktiv	Warten Sie mind. 3 Minuten und versuchen Sie es erneut
	Die Batterien der Fernbedienung sind leer	Wechseln Sie die Batterien gegen voll geladene aus
Auf dem Display wird E2 oder E3 angezeigt	Das Gerät ist defekt	Wenden Sie sich an den KLAMER Kundendienst
Auf dem Display wird E4 angezeigt	Der Wassertank ist voll	Entleeren Sie den Wassertank wie auf S. 12 beschrieben

## Problembehebung

Problem	Mögliche Ursache	Lösung
Das Gerät schaltet sich ab bzw. stellt das Kühlen ein	Die eingestellte Zieltemperatur wurde erreicht	Dies ist normal, Sie müssen nichts tun
	Die eingestellte TIMER-Zeit ist abgelaufen	Dies ist normal, Sie müssen nichts tun
Die Klimaanlage kühlt nicht stark genug	Die Raumtemperatur liegt unter der vom Sensor der Klimaanlage gemessenen Temperatur	Senken Sie die Umgebungstemperatur auf weniger als 43° C, damit das Gerät den Betrieb fortsetzen kann
Auf dem Display wird HI angezeigt	Der Temperaturschutz hat sich aktiviert, um Schäden am Gerät durch zu hohe Temperatur zu verhindern	Senken Sie die Umgebungstemperatur auf weniger als 43° C, damit das Gerät den Betrieb fortsetzen kann
Auf dem Display wird LO angezeigt	Der Temperaturschutz hat sich aktiviert, um Schäden am Gerät durch zu niedrige Temperatur zu verhindern	Erhöhen Sie die Umgebungstemperatur auf mehr als 15° C, damit das Gerät den Betrieb fortsetzen kann

### Hinweis

Bitte wenden Sie sich bei Fragen oder Unklarheiten an das KLAMER Customer-Support Team unter [hello@klamer-home.com](mailto:hello@klamer-home.com). Wir helfen Ihnen gerne!

## Konformität

Dieses Produkt ist mit den geltenden CE-Richtlinien konform. Die vollständige Konformitätserklärung kann über das Kontaktformular auf unserer Webseite oder den KLAMER Kundendienst via den in diesem Handbuch genannten E-Mail Adressen angefordert werden.

## Garantie

Der Hersteller gewährt eine Garantie gemäß der Gesetzgebung des Wohnsitzlandes des Kunden mit einer Mindestdauer von 12 Monaten, beginnend mit dem Datum, an dem das Gerät an den Endverbraucher verkauft wird.

Die Garantie erstreckt sich nur auf Material- oder Verarbeitungsfehler, was in Fällen von Material- oder Verarbeitungsfehlern nicht gilt:

- Normale Abnutzung und Verschleiß
- Unsachgemäßer Gebrauch, z.B. Überlastung des Gerätes, Verwendung von nicht zugelassenem Zubehör
- Gewaltanwendung, Schäden durch äußere Einflüsse
- Schäden durch Nichtbeachtung des Benutzerhandbuchs, z.B. Anschluss an ein ungeeignetes Stromnetz oder Nichtbeachtung der Installationsanleitung
- Teilweise oder vollständig demontierte Geräte

## Brandgefahr / brennbare Materialien



### WARNUNG

Dieses Symbol weist darauf hin, dass das Kältemittel R290 und die nichtmetallischen Materialien des Geräts brennbar sind.

## Hinweise zur Entsorgung

Das nebenstehende Symbol eines durchgestrichenen Mülleimers weist darauf hin, dass dieses Gerät der Richtlinie 2012/19/EU unterliegt. Diese Richtlinie besagt, dass Sie dieses Gerät am Ende seiner Lebensdauer nicht mit Ihrem normalen Haushaltsmüll entsorgen dürfen, sondern es an einer speziell eingerichteten Sammelstelle, einem Recyclingzentrum oder einer Entsorgungsfirma abgeben müssen. Diese Entsorgung ist für Sie kostenlos. Schützen Sie die Umwelt und entsorgen Sie es ordnungsgemäß. Für den deutschen Markt gilt Folgendes:

Beim Kauf eines neuen Geräts haben Sie das Recht, das Altgerät bei Ihrem Händler zurückzugeben. Händler von Elektro- und Elektronikgeräten mit einer Verkaufsfläche von mindestens 400 Quadratmetern und Lebensmittelhändler mit einer Verkaufsfläche von mindestens 800 Quadratmetern, die regelmäßig Elektro- und Elektronikgeräte verkaufen, sind verpflichtet, Altgeräte kostenlos zurückzunehmen, auch wenn Sie kein neues Gerät gekauft haben, sofern das Altgerät keine größere Abmessung als 25 cm hat. Der Importeur bietet Ihnen Rücknahmemöglichkeiten direkt in den Geschäften und Märkten an. Bitte kontaktieren Sie auch Ihren Händler für Informationen zu lokalen Rücknahmemöglichkeiten.

Wenn Ihr Altgerät persönliche Daten enthält, sind Sie dafür verantwortlich, diese vor der Rückgabe zu löschen. Wenn dies ohne Zerstörung des Altgeräts möglich ist, entfernen Sie die alten Batterien oder Akkus und Lampen, bevor Sie das Altgerät zur Entsorgung zurückgeben, und bringen Sie sie zur getrennten Sammlung. Im Falle von eingebauten Akkus geben Sie bei der Entsorgung an, dass das Gerät einen Akku enthält. Wenden Sie sich an Ihre örtliche Behörde oder das Stadtamt, wenn Sie nach anderen Möglichkeiten zur Entsorgung von Altgeräten suchen.



# MOBILE AIR CONDITIONER USER MANUAL

Read these instructions carefully before using the device and keep it safe for future reference

## KLAMER

Mobile Air Conditioner 41

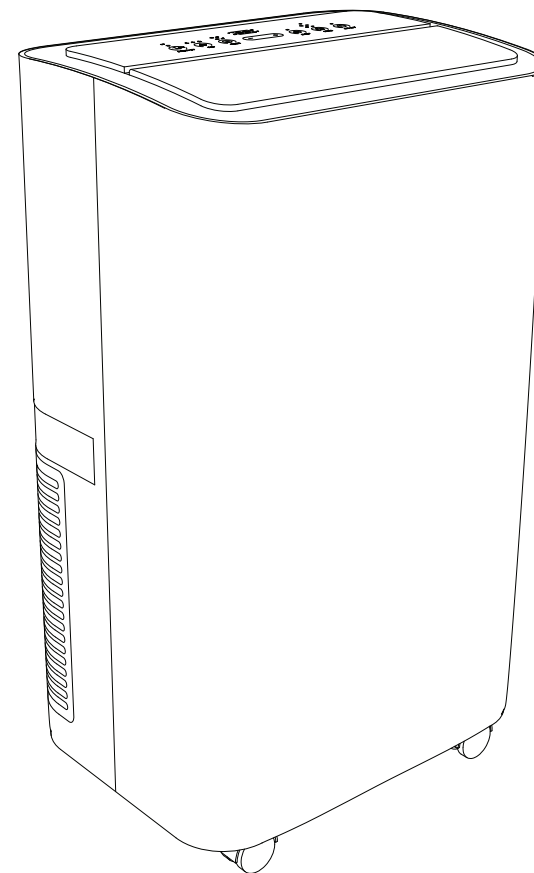

Find help and advice at  
[klima.klamer-home.com](http://klima.klamer-home.com)  
or scan the QR-Code

# KLAMER

## Specifications

Model	KLAMER Mobile Air Conditioner 35
Rated Voltage	220-240 V / 50 Hz
Rated Power	1500 W
Article No.	91742
Fuse	250V AC 3,15 A T or F

### Note

Please contact the KLAMER customer support team if you have any questions or problems. You can reach us via [hello@klamer-home.com](mailto:hello@klamer-home.com). We're happy to help!

## About this product

Thank you for purchasing the Mobile Air Conditioner from KLAMER. Please read this manual carefully BEFORE using the air conditioner. The use of this air conditioner has many benefits:

- Easy selection of different modes via LED display or remote control for cooling, dehumidifying or ventilation
- Three fan speeds and automatic mode can be combined with the oscillating function of the air outlet to set the optimal cool airflow
- A programmable timer and a comfortable "sleep" mode allow for precise operation throughout the day
- Convenient features such as a washable air filter, a drainage tube for continuous drainage, and wheels for easy transport of the device

## Important safety precautions:

### Warning

1. This device is not intended to be used by persons (including children under eight years old) with restricted physical, sensory or mental abilities, or with lack of experience and knowledge, unless they are supervised or have been given instructions on how to use the air conditioner.
2. Make sure that the voltage indicated on the device matches the local power supply voltage before connecting the device.
3. Do not use the device if the plug, power cord, or the device itself is damaged. Always ensure that the plug is properly inserted into the outlet.
4. If the device is used by children or is located near children, strict supervision is required. Make sure that children do not play with the device.

5. Do not let the cord hang over the edge of a table, and keep it away from hot surfaces.
6. To prevent electrical shock, do not immerse the cord, plug, or device in water or other liquids.
7. Do not use this device for any purposes other than its intended use.
8. Before cleaning, turn off the device and disconnect it from the power supply.
9. Do not use the device if the power plug or power cord is damaged, malfunctioning, or if the device has been dropped or otherwise damaged.
10. Always unplug the device by pulling the plug from the outlet. Do not pull on the power cord.
11. Do not place the air conditioner near heating devices.
12. Never insert rods or objects into the device's openings, as there is a high-speed fan running inside the device.
13. Dispose of the water collected in the tank only through the drainage outlet. Drinking or reusing the water can be harmful to your health.
14. Never operate or use the device without protective covers. The components inside the device can be hot, and there is a risk of electrical shock.
15. Make sure that the device is on a flat surface and operate it only in an upright (standing) position to avoid malfunctions or unusual noises.
16. Do not use the device at temperatures below freezing point to prevent the water in the device from freezing.
17. Do not use the device outdoors.
18. This air conditioning unit has a cooling function. It generates hot air that must be vented outside.
19. Do not use the air conditioning unit in places where oil, combustible gases, or chemicals can leak.
20. When using the drainage hose, ensure a slope (not an incline) to ensure continuous drainage.
21. Do not use the air conditioning unit as a chair or stool.
22. Do not block the air intake and exhaust vents. Do not cover the device with washed clothing, blankets, or similar items.
23. Turn off the device and unplug it before starting cleaning or any other routine maintenance.
24. Turn off the device and empty the water tank before moving the device. Use the carrying handle or wheels to move the device. Place the power cord in the transport tray.
25. Let the device stand upright for at least 24 hours after transport before operating it. Otherwise, damage to the compressor may occur.

## Product diagram

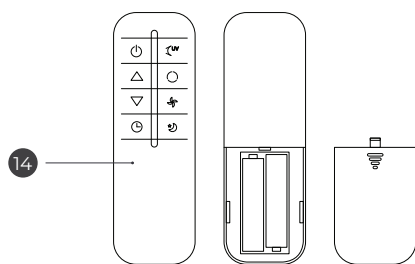
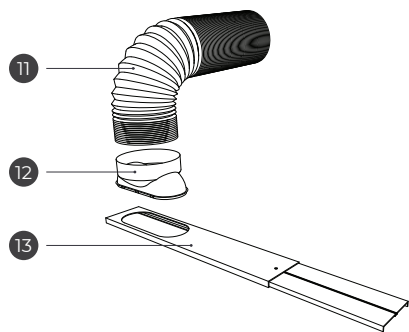
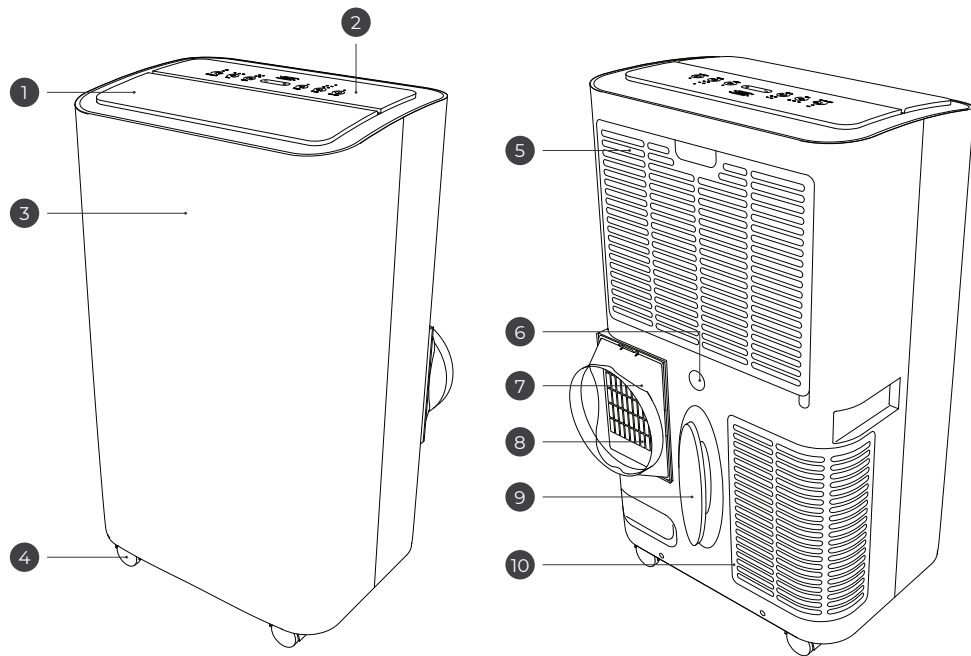

- |                               |                              |
|-------------------------------|------------------------------|
| 1 Air outlet flap             | 8 Exhaust opening            |
| 2 Touch display               | 9 Power cord holder          |
| 3 Signal receiver             | 10 Compressor filter grille  |
| 4 Rolling wheels              | 11 Exhaust hose              |
| 5 Air intake grille           | 12 Exhaust connection (oval) |
| 6 Water drain                 | 13 Window insert             |
| 7 Exhaust connection (square) | 14 Remote control            |

## Important notes on refrigerants.

### Attention: Fire Hazard!

This device contains the flammable refrigerant R290. There is a risk of fire if the refrigerant leaks and is exposed to an external ignition source!

### Information on Handling Refrigerants

Make sure that no components of the refrigerant circuit are damaged. Leaking refrigerant may not be perceived as it is odorless. Devices containing flammable refrigerants must only be installed and used in well-ventilated rooms.

Work on a refrigerant circuit may only be carried out by persons who hold a currently valid certificate from an accredited assessment body to ensure safe handling of refrigerants in accordance with a industry-recognized assessment specification.

## Before first use

Before connecting the device to the socket, please check:

1. The voltage of the socket must match the value indicated on the nameplate on the back of the device.
2. The socket must match the plug. If not, please contact KLAMER support. The power cord or plug can only be replaced by a qualified technician.
3. The main socket is adequately grounded.

Failure to comply with these important safety instructions releases the manufacturer from any liability.

Remove all packaging and packaging materials from the device and wipe it down with a slightly damp cloth if necessary (never use aggressive cleaning agents).

### Note

Make sure before operation that the air intake on the back of the device and all outlet grilles are not blocked. Note that newly manufactured devices may have a slight odor during initial operation, which is completely normal and not a cause for concern. Any odor should quickly dissipate.

### Note

After delivery and during transportation where the unit can be tilted, allow the unit to stand still for about 24 hours before using it so that the refrigerant can settle and the unit is not damaged.

## The first steps as video instructions

To ensure that the start with your new mobile air conditioner is a complete success, we have created a video guide that clearly illustrates the first steps and how to use it.

If you are new to portable air conditioners then we definitely recommend checking out this guide, you can find it on the website below or even easier by scanning the QR code.

[klima.klamer-home.com](http://klima.klamer-home.com)



## Installation of the mobile air conditioner

### Attaching the exhaust air connection to the air conditioning system

The first step in the initial assembly of the air conditioner is to attach the square exhaust connection to the air conditioner. To do this, locate the air outlet on the back of the device. It is located on the left in the lower half and has the shape of a rectangle.

Take the square exhaust connector and turn it so the mounting clip is facing up.

Now screw the exhaust tube counter-clockwise into the thread of the exhaust connection until it is tight. Orientate yourself on the cut part - this should be turned onto the teeth in the connection. Important: To do this, pull the end of the hose apart so that it can be screwed into the connection. This will not work if the hose is collapsed.

Then gently push the connector down into the notch in the air outlet until it snaps firmly into place.

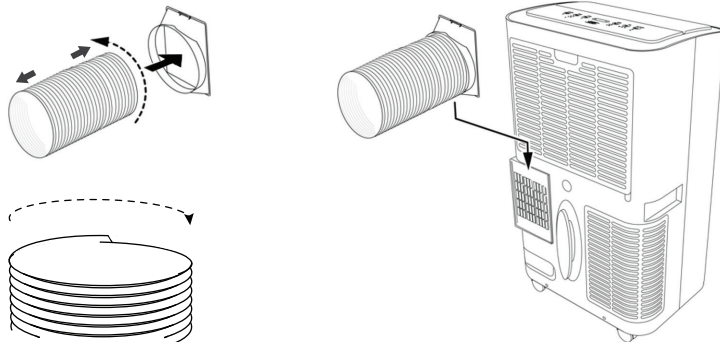

### Assembly of the window insert

We recommend using the window liner to direct the warm exhaust air through the exhaust hose out of a window or door. This ensures that the exchange of cold and warm air works optimally. If you don't want this, you can also hang the exhaust pipe out of a window or door. The narrower the gap through which air can enter, the more effectively the air conditioner can cool the room.

#### Note

There are special seals for the most frequently installed window shapes that can be connected to mobile air conditioning systems. You can find these online or in stationary stores under "Window seals for mobile air conditioners".

The window connector needs to be assembled before use. To do this, insert the mounting screw into the small hole at the end of the top rail as shown in the graphic below. Then slide both rails into each other and fix the rails by turning the fastening screw clockwise until they are tight at the correct length for your window. You can also do the final fixation later, after the insert is in the window frame.

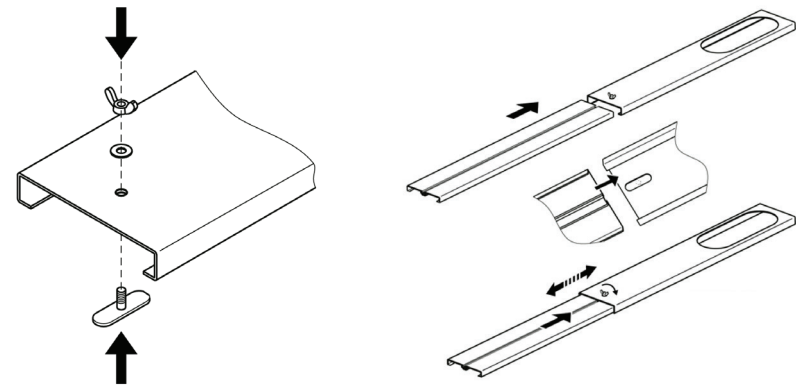

### Connection of the oval exhaust connection with the window insert

Connect the open end of the exhaust duct clockwise into the round end of the oval air outlet until it is firmly connected to the duct by twisting the attachment clockwise or turning the duct counter-clockwise into the connector (you may need to turn the disconnect from the air conditioner).

If the pipe is fixed in the exhaust air connection, then insert the connection into the recess in the window insert until it snaps into place. There should be no visible gap between the exhaust connection and the recess.

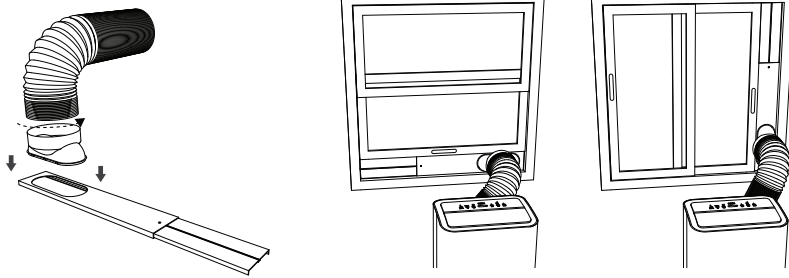

Then fix the window insert in the window frame.

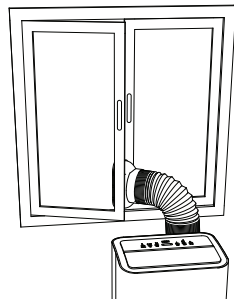

Without window insert

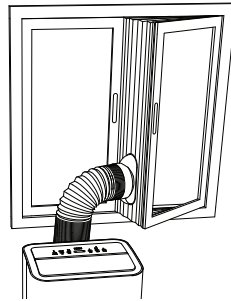

With window seal (recommended)

## The positioning of the air conditioner in the room

After you have finished assembling the air conditioner, it is important to correctly position the mobile air conditioner in the room before operating it. The following points must be observed here:

- If possible, place the device near a window or a door so that the air can flow out better and the exhaust pipe is not excessively stretched.
- Ensure that the distance between the back of the unit (where the air intake vents are located and the grilles are attached) and a wall or other object is at least 60 cm so that the air flow is not restricted.
- Keep a distance of one meter from electrical devices that can be affected by electronic interference. This can e.g. B. televisions or radios.

### Important

For safety reasons, the mobile air conditioner must not be operated or stored in a room with an area of less than 15m<sup>2</sup>.

## Display diagram

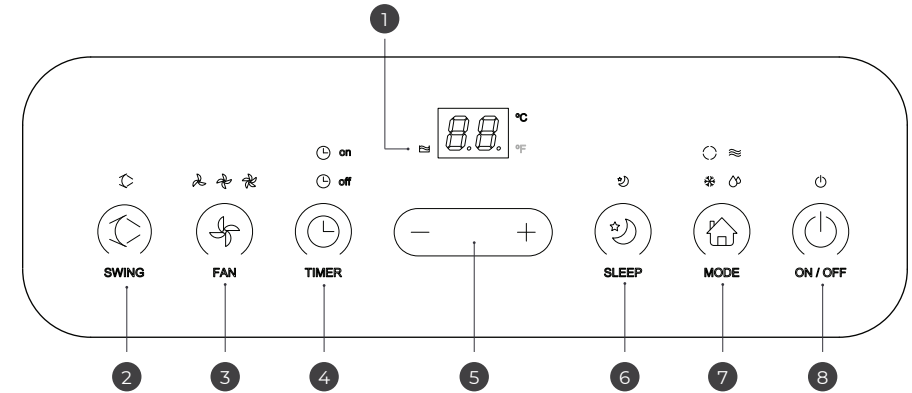





- 1 Water tank full indicator
- 2 Swing button
- 3 Fan speed button
- 4 Timer button
- 5 - / + selection buttons
- 6 Night mode button
- 7 Mode selection button
- 8 Power on/off button

## The functions of the portable air conditioner

### The function of the buttons



The mobile air conditioner is operated through the buttons below the display, unless you are using the remote control. The buttons or symbols have the following meaning:

Button	Meaning
 SWING	<b>Swing / UV Button</b> Pressing this button activates or deactivates the swinging flap at the upper front side of the unit, which helps to distribute the cold air in different directions instead of always in the same direction.
 FAN	<b>Fan Button</b> The fan speed button controls how strongly the cold air flows out of the air conditioner. Higher fan speeds can provide additional cooling through the resulting wind, but are louder. Adjusting the fan speed is not possible in every mode.
 TIMER	<b>Timer Button</b> Pressing the Timer button activates or deactivates the timer function. Simply pressing the button will display "00" on the screen, and the time can be set using the -/+ buttons.

Button	Meaning
	<b>- / + Buttons</b> The +/- selection buttons are used to change the values displayed on the screen. Depending on the mode, these may be the timer setting or the desired temperature.
 SLEEP	<b>Sleep Mode Button</b> This button activates the night mode of the device when it is in cooling mode (see below for symbol explanation). In night mode, the fan runs at the lowest speed, increases the target temperature by 1°C after one hour, by 2°C after two hours, and turns off completely by itself after 6 hours.
 MODE	<b>Mode Selection Button</b> By pressing the menu selection button, you switch back and forth between the five different modes. The explanation of the individual modes or symbols can be found in the following table.
 ON / OFF	<b>On / Off Button</b> You turn the device on and off using the power button.

### Meaning of the mode symbols

The display symbols or programs above the MODE button have the following meaning:

Symbol	Meaning
	<b>Auto mode</b> In automatic mode, the air conditioner switches between the cooling mode and the ventilation mode depending on the room temperature. When the room temperature is below 24°C, the ventilation mode is active, while at 24°C or higher, the cooling mode is active.
	<b>Cooling mode</b> In cooling mode, the compressor turns on and cools down the room air when the measured temperature falls below the set target temperature.
	<b>Ventilation mode</b> In ventilation mode, the room air is not cooled by the compressor, only ventilation takes place, and a set temperature has no effect.

Symbol	Meaning
	<b>Dehydration mode</b> In the dehumidification mode, the fan always runs at the lowest speed and cannot be changed, and the temperature setting is not possible either. The compressor and fan run for 8 minutes and then pause for 6 minutes before starting a new cycle.

## Using the mobile air conditioner

You use the mobile air conditioner as follows:

1. Place the air conditioner in a suitable location (see page 23), ensure that the exhaust is properly vented out of the room, and then connect the device to the power supply. A beep will be heard.
2. Turn on the device by pressing the On/Off button on the display or on the remote control.
3. The air conditioner starts cooling and circulating the room air. You can now set the target temperature, switch modes, or adjust other settings such as fan speed or swing function.
4. If the device is in automatic mode (the  symbol is lit on the display), the device will automatically switch to the cooling mode at a temperature of 24°C or higher and to the ventilation mode at a lower temperature.
5. After cooling or dehumidifying the air, turn off the device by pressing the On/Off button again.

### Using the timer function to turn off the air conditioner.

The portable air conditioner has a timer function that can be activated in any operating mode. Here's how to do it:

1. Press the "TIMER" button after turning on the device.
2. The display will start flashing and "00" will be visible. This is the hour display. You can now set the duration using the - / + buttons, with the number on the display corresponding to the number of hours in the range of 1 to 24 hours.
3. After setting the timer, the device will save the duration and the  symbol will light up continuously to indicate that the timer is active.
4. To deactivate the timer, press the Timer button again and the Timer symbol will go off.

### Using the Timer Function to Turn On the Air Conditioner

You have the option to turn on the air conditioner using the timer function. To do so, follow these steps:

1. Press the "TIMER" button while the unit is turned off.
2. The display will light up, begin blinking, and the hours display with "00" will appear again. Using the - / + buttons, you can set the time, and the number on the display corresponds to the number of hours within the range of 1 to 24 hours.
3. You can also change the desired fan speed and mode by pressing the corresponding buttons. The respective symbols will light up and display the active settings.
4. The unit will save the settings and turn off the display while the timer counts down. Only the symbol  will be visible to indicate that the timer is active.

### Using the sleep mode

The sleep mode is designed to run the air conditioner during the night and can only be activated in the cooling mode (symbol ).

In sleep mode, the air conditioner fan runs at the lowest speed and the target temperature is increased by 1°C after one hour and by 2°C after two hours. After six hours, the unit will automatically turn off.

To activate the sleep mode, simply press the night mode button once.

## Notes on the remote control

You can control the mobile air conditioner with the supplied remote control. To do this, insert two AAA batteries into the remote control and make sure they are properly oriented.

The symbols on the remote control buttons generally correspond to those on the air conditioner display.

Please note that the maximum range is 4 meters and the remote control must be pointed at the sensor on the front of the air conditioner when you press the buttons on the remote control. This sensor is located approximately at the level of the temperature display on the front.

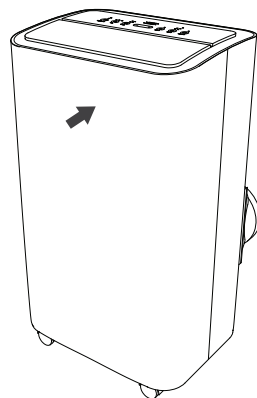

## General notes on using the air conditioner

The circulation of the refrigerant may cause operating noises in the air conditioner when starting up. Once the circulation is stable, these operating noises will decrease.

If the ambient temperature is more than 43°C or less than 15°C, it is possible that the automatic temperature protection of the air conditioner will activate and it will shut off on its own to avoid damage. Adjust the room temperature to reactivate the air conditioner.

## Emptying the water tank (E4)

The mobile air conditioner has a water tank where the water extracted from the air is collected. The tank has two access points located on the back of the unit (see arrows in the diagram below). The upper access point is located centrally, and the lower access point is located below the bottom edge of the unit.

The lower access point should generally be closed with the corresponding plug that is attached to the access points. The upper access point can be closed or open during normal operation since it is located at the top of the tank.

### Note

The device indicates a full water tank by displaying the value **E4** on the screen. In this case, proceed as described below to empty the tank.

### Draining water from the tank

In general, accumulated water should be drained through the bottom access. Follow these steps:

1. Prepare the plastic hose, if you want to use it to drain the water. Locate the **bottom** access.
2. Make sure that the water from the unit runs onto a suitable surface or is collected. This can be, for example, a bucket.
3. Open the access by pulling the black rubber plug out of the access.
4. Let the water drain completely. Then let the unit stand for a few minutes before closing the accesses with the rubber plugs again.

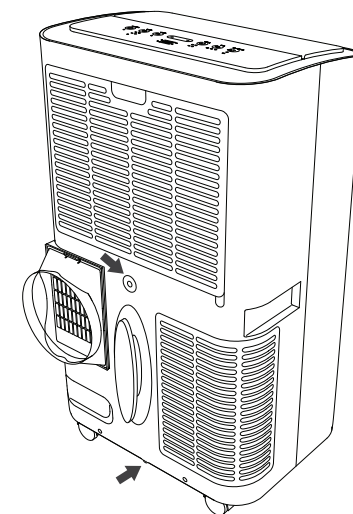

## Cleaning and care

Please always unplug the device from the power source before beginning any cleaning or component replacement.

### Cleaning the case

Generally wipe the air conditioner with a dry and soft cloth. To remove heavy dirt, clean the device with a damp cloth. However, never use aggressive cleaning agents, especially not for the controls (touch buttons and display).

Please do not use liquid cleaners such as gasoline (even in diluted form) or chemical cleaning cloths to avoid deformation or cracking of the case.

## Storage

1. Disconnect the device from the mains by pulling out the mains plug and bundling the mains cable to avoid damage. This can be wound up on the back of the device.
2. Loosen the square exhaust connection so that the exhaust hose is not connected to the device.
3. Empty the water tank and leave at least one of the drain plugs open.
4. Only keep the device upright in a well-ventilated place (standing - never lying down) and avoid direct sunlight.

## Problem solving

Problem	Possible cause	Solution
The air conditioning doesn't turn on	The device has no power	Connect the device to a power source
	The start protection is active	Wait at least 3 minutes and try again
	The remote control batteries are empty	Replace the batteries with fully charged ones
The display shows E2 or E3	The device is defect	Contact KLAMER customer service
The display shows E4	The water tank is full	Empty the water tank as described on page 28

## Problem solving

Problem	Possible cause	Solution
The device switches off or stops cooling	The set target temperature has been reached	This is normal, you don't need to do anything
	The set TIMER time has expired	This is normal, you don't need to do anything
The air conditioner does not cool enough	The room temperature is lower than the temperature measured by the air conditioner sensor	Lower the ambient temperature to less than 43°C for the device to continue operating
HI is shown on the display	The temperature protection has activated to prevent damage to the device due to excessive temperatures	Lower the ambient temperature to less than 43°C for the device to continue operating
LO is shown on the display	The temperature protection has activated to prevent damage to the device due to low temperature	Increase the ambient temperature to more than 15°C for the device to continue operating

### Note

If you have any questions or are unclear, please contact the KLAMER Customer Support Team at [hello@klamer-home.com](mailto:hello@klamer-home.com). We're here to help!

## Conformity

This product complies with the applicable CE directives. The complete declaration of conformity can be requested via the contact form on our website or the KLAMER customer service via the email addresses mentioned in this manual.

## Warranty

The manufacturer provides warranty in accordance with the legislation of the customer's own country of residence, with a minimum of 12 months, starting from the date on which the appliance is sold to the end user.

The warranty only covers defects in material or workmanship, which will not apply in cases of:

- Normal wear and tear
- Incorrect use, e.g. overloading of the appliance, use of non-approved accessories
- Use of force, damage caused by external influences
- Damage caused by non-observance of the user manual, e.g. connection to an unsuitable mains supply or non-compliance with the installation instructions
- Partially or completely dismantled appliances.

## Fire hazard / combustible materials



### WARNING

This symbol indicates that the refrigerant R290 and the non-metallic materials of the unit are flammable.

## Disposal information

The adjacent symbol of a crossed-out wheeled bin indicates that this device is subject to Directive 2012/19/EU. This directive states that you must not dispose of this device with your general household waste at the end of its working life, but rather take it to a specially established collection point, recycling center, or waste disposal company. This disposal is free of charge for you. Protect the environment and dispose of it properly. The following applies to the German market:

When you buy a new device, you have the right to return the old device to your dealer. Retailers of electrical and electronic devices with a sales area of at least 400 square meters and food retailers with a sales area of at least 800 square meters who regularly sell electrical and electronic devices are obliged to take back old devices free of charge, even if you have not bought a new device, provided the old device is no larger than 25 cm in dimension. The importer offers you take-back options directly in the shops and markets. Please also contact your retailer for information on local take-back options.

If your old device contains personal data, you are responsible for deleting it before returning it. If this is possible without destroying the old device, remove the old batteries or rechargeable batteries and lamps before you return the old device for disposal and bring them to separate collection. In the case of built-in rechargeable batteries, state that the device contains a rechargeable battery when disposing of it. Contact your local authority or city office if you are looking for other ways of disposing of old equipment.



# CLIMATISATION MOBILE MODE D'EMPLOI

Lisez attentivement ce manuel avant d'utiliser l'appareil et conservez-le

## KLAMER

Climatisation mobile 41

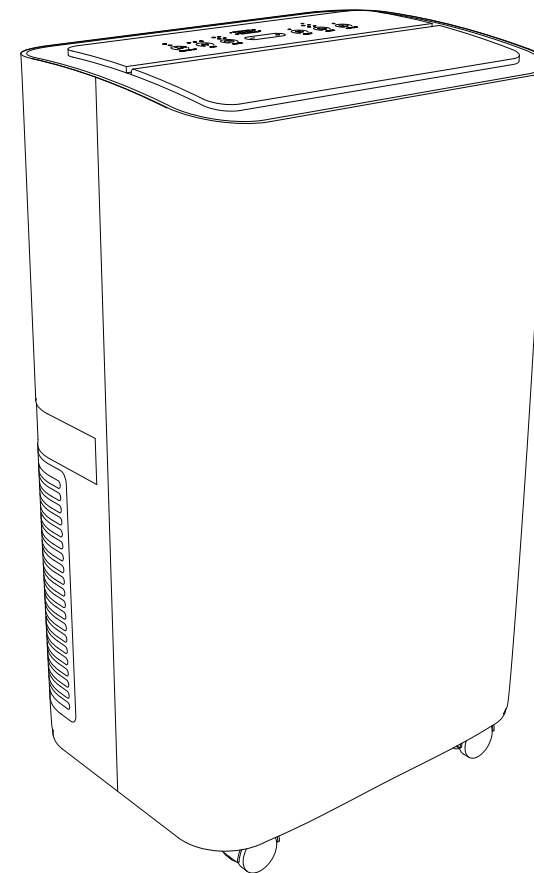

Aide et conseils sur  
[klima.klamer-home.com](http://klima.klamer-home.com)  
ou scannez le code QR

# KLAMER

## Spécifications techniques

Modèle	KLAMER Climatisation mobile 41
Tension secteur	220-240 V / 50 Hz
Performance	1500 W
Numéro d'article	91742
Fusible	250V AC 3,15 A T ou F

### Avis

Si vous avez des questions ou si vous n'êtes pas clair, veuillez contacter l'équipe d'assistance client de KLAMER à [hello@klamer-home.com](mailto:hello@klamer-home.com). Nous sommes là pour vous aider !

## À propos de cet appareil

Merci d'avoir acheté le climatiseur mobile KLAMER. Veuillez lire attentivement ce manuel AVANT d'utiliser le climatiseur. L'utilisation de ce climatiseur présente de nombreux avantages :

- Sélection simple de différents modes via l'affichage LED ou la télécommande pour le refroidissement, la déshumidification ou la ventilation
- Trois niveaux de ventilation et le mode automatique peuvent être combinés avec les fonctions de pivotement de la sortie d'air pour régler le débit optimal d'air de refroidissement
- Une minuterie programmable et un mode "veille" confortable permettent un fonctionnement programmé avec précision tout au long de la journée
- Caractéristiques pratiques telles qu'un filtre à air lavable, un tube de vidange pour un drainage continu et des roues pour un transport facile de l'appareil

## Consignes de sécurité importantes

### Danger

1. Cet appareil n'est pas destiné à être utilisé par des personnes (y compris les enfants de moins de huit ans) ayant des capacités physiques, sensorielles ou mentales réduites ou un manque d'expérience et de connaissances, à moins qu'elles ne soient surveillées ou qu'elles aient reçu des instructions pour l'utilisation de l'air Conditionneur.
2. Assurez-vous que la tension indiquée sur l'appareil correspond à la tension secteur locale avant de connecter l'appareil.
3. N'utilisez pas l'appareil si la fiche, le cordon d'alimentation ou l'appareil lui-même est endommagé. Assurez-vous toujours que la fiche est correctement insérée dans la prise.
4. Une surveillance étroite est requise lorsque l'appareil est utilisé par ou à proximité d'enfants. Assurez-vous que les enfants ne jouent pas avec l'appareil.

5. Ne laissez pas le cordon pendre du bord d'une table et éloignez-le des surfaces chaudes.
6. Pour vous protéger contre les chocs électriques, ne plongez pas le cordon, la fiche ou l'appareil dans l'eau ou tout autre liquide.
7. N'utilisez pas cet appareil à d'autres fins que celles pour lesquelles il a été conçu.
8. Avant le nettoyage, l'appareil doit être éteint et débranché de l'alimentation électrique.
9. N'utilisez pas l'appareil si la prise ou le cordon d'alimentation est endommagé, si un dysfonctionnement s'est produit ou si l'appareil est tombé ou a été autrement endommagé.
10. Retirez toujours la fiche secteur de la prise par la fiche. Ne tirez pas sur le cordon d'alimentation.
11. Ne placez pas le climatiseur à proximité de radiateurs.
12. Ne poussez jamais un bâton ou un objet dans les événements de l'appareil car l'appareil est équipé d'un ventilateur à grande vitesse qui fonctionne à l'intérieur.
13. Jetez l'eau recueillie dans le réservoir uniquement dans le drain. Boire ou réutiliser l'eau peut nuire à votre santé.
14. Ne faites jamais fonctionner ou n'utilisez jamais l'appareil sans capots de protection. Les composants à l'intérieur de l'appareil peuvent être chauds et il existe un risque d'électrocution.
15. Assurez-vous de placer l'appareil sur une surface plane et de l'utiliser en position verticale pour éviter tout dysfonctionnement ou bruit anormal.
16. N'utilisez pas l'appareil à des températures inférieures au point de congélation pour éviter que l'eau de l'appareil ne gèle.
17. N'utilisez pas l'appareil à l'extérieur.
18. Ce climatiseur a une fonction de refroidissement. Il génère de l'air chaud qui doit être évacué à l'extérieur.
19. N'utilisez pas le climatiseur dans des endroits où de l'huile, des gaz inflammables ou des produits chimiques pourraient fuir.
20. Lorsque vous utilisez le tuyau de vidange, assurez-vous qu'il a une pente (pas une pente) pour assurer un drainage continu.
21. N'utilisez pas le climatiseur comme chaise ou tabouret.
22. Ne bloquez pas les entrées et les sorties d'air. Ne couvrez pas l'appareil avec des vêtements lavés, des couvertures ou similaires.
23. Éteignez et débranchez l'appareil avant le nettoyage ou tout autre entretien de routine.
24. Éteignez l'appareil et videz le réservoir d'eau avant de déplacer l'appareil. Utilisez la poignée de transport ou les roulettes pour déplacer l'appareil. Placez la fiche secteur dans le plateau de transport.
25. Après le transport, laissez l'appareil en position verticale pendant au moins 24 heures avant de l'utiliser. Sinon, le compresseur pourrait être endommagé.

## Fiche produit

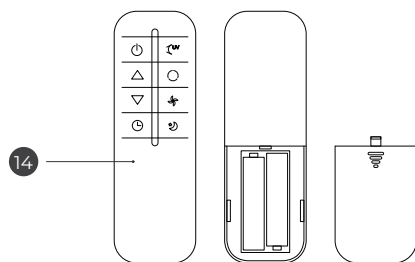
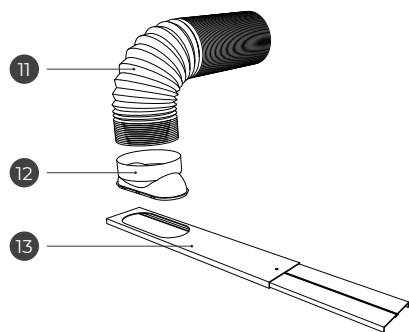
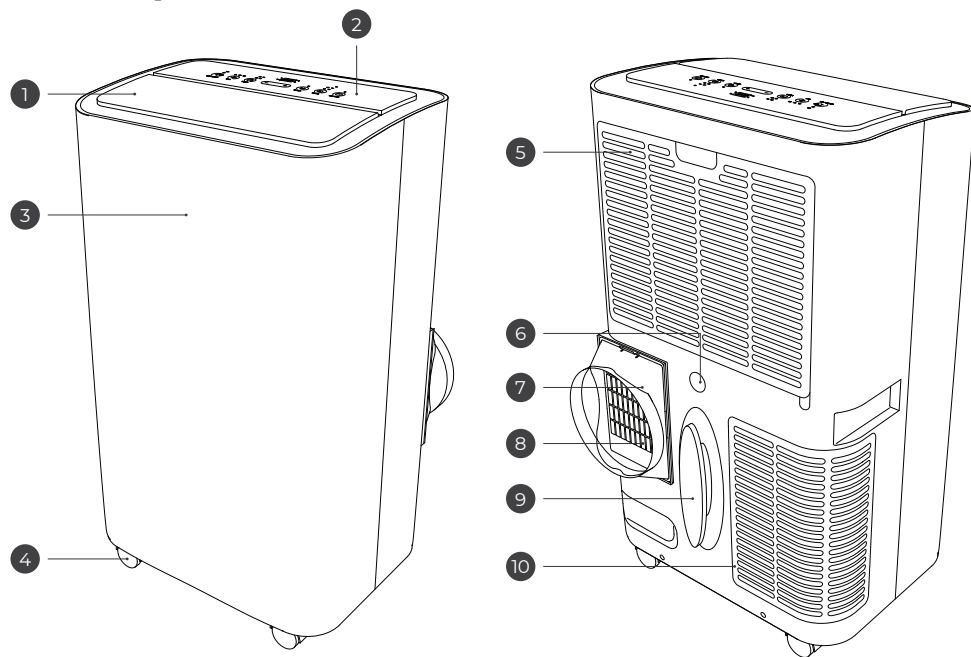

- |  |                                    |
|--|------------------------------------|
| 1 Volet de sortie d'air                  | 8 Conduit d'évacuation             |
| 2 Écran tactile                          | 9 Support de câble d'alimentation  |
| 3 Récepteur de signaux                   | 10 Grille de filtre du compresseur |
| 4 Roues roulantes                        | 11 Tuyau d'échappement             |
| 5 Grille d'admission d'air               | 12 Raccord d'échappement (ovale)   |
| 6 Évacuation de l'eau                    | 13 Insertion de fenêtre            |
| 7 Raccord d'évacuation d'air (angulaire) | 14 Télécommande                    |

## Remarques importantes sur les réfrigérants

### Attention : risque d'incendie !

Cet appareil contient le réfrigérant inflammable R290. Il y a un risque d'incendie si le réfrigérant s'échappe et est exposé à une source d'inflammation externe !

### Informations sur la manipulation des réfrigérants

Assurez-vous qu'aucun composant du circuit de réfrigérant n'est endommagé. Le réfrigérant qui s'échappe peut ne pas être remarqué car il est inodore. Les appareils contenant des fluides frigorigènes inflammables ne doivent être installés et utilisés que dans des pièces bien ventilées.

Les travaux sur un circuit de fluide frigorigène ne peuvent être effectués que par des personnes disposant d'un certificat en cours de validité délivré par un organisme d'évaluation accrédité pour garantir la manipulation sûre des fluides frigorigènes conformément à une spécification d'évaluation reconnue à l'échelle de l'industrie.

## Avant la première utilisation

Avant de brancher l'appareil à la prise de courant, vérifiez que :

1. La tension de la prise doit correspondre à la valeur indiquée sur la plaque signalétique au dos de l'appareil.
2. La prise doit correspondre à la fiche. Si ce n'est pas le cas, contactez le support KLAMER. Le cordon d'alimentation ou la prise ne doivent être remplacés que par un professionnel qualifié.
3. La prise de courant principale est correctement mise à la terre.

Le non-respect de ces consignes de sécurité importantes dégage le fabricant de toute responsabilité.

Retirez tous les emballages et résidus d'emballage de l'appareil et, si nécessaire, essuyez-le avec un chiffon légèrement humide (n'utilisez jamais de produits de nettoyage agressifs).

### Avis

Avant l'utilisation, assurez-vous que l'entrée d'air à l'arrière de l'appareil et les éventuelles grilles de sortie ne sont pas obstruées. Notez que les appareils neufs peuvent sentir légèrement lors de la première utilisation, ce qui est parfaitement normal et il n'y a pas lieu de s'inquiéter. Toute odeur devrait disparaître rapidement.

### Important

Après la livraison et après les transports où il peut être basculé, laissez l'appareil environ 24 heures avant de l'utiliser, afin que le liquide de refroidissement puisse se déposer et que l'appareil ne soit pas endommagé.

## Les premiers pas sous forme d'instructions vidéo

Pour que le démarrage avec votre nouveau climatiseur mobile soit un succès complet, nous avons créé un guide vidéo qui illustre clairement les premières étapes et comment l'utiliser.

Si vous êtes nouveau dans les climatiseurs portables, nous vous recommandons vivement de consulter ce guide, vous pouvez le trouver sur le site Web ci-dessous ou encore plus facilement en scannant le code QR.

[klima.klamer-home.com](http://klima.klamer-home.com)

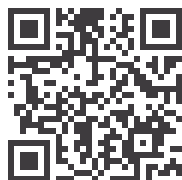

## Installation du climatiseur mobile

### Fixation du raccord d'évacuation d'air au système de climatisation

La première étape de l'assemblage initial du climatiseur consiste à fixer le raccord d'échappement carré au climatiseur. Pour ce faire, repérez la sortie d'air à l'arrière de l'appareil. Il est situé à gauche dans la moitié inférieure et a la forme d'un rectangle.

Prenez le connecteur d'échappement carré et tournez-le de sorte que le clip de montage soit orienté vers le haut.

Vissez maintenant le tube d'échappement dans le sens inverse des aiguilles d'une montre dans le filetage du raccord d'échappement jusqu'à ce qu'il soit bien serré. Orientez-vous sur la partie coupée - celle-ci doit être tournée vers les dents de la connexion. Important : Pour ce faire, écartez l'extrémité du tuyau afin qu'il puisse être vissé dans le raccord. Cela ne fonctionnera pas si le tuyau est effondré.

Ensuite, poussez doucement le connecteur vers le bas dans l'encoche de la sortie d'air jusqu'à ce qu'il s'enclenche fermement en place.

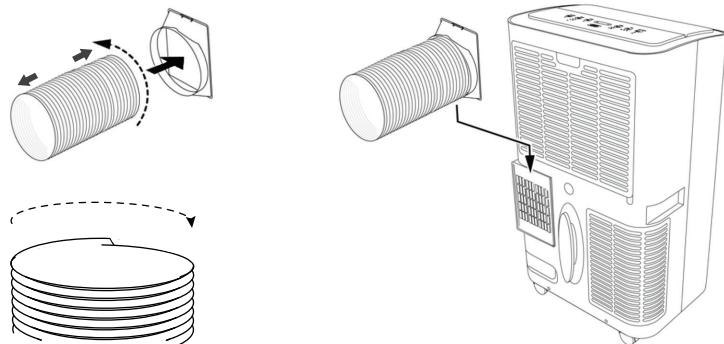

### Assemblage de l'insert de fenêtre

Nous vous recommandons d'utiliser la doublure de fenêtre pour diriger l'air d'échappement chaud à travers le tuyau d'échappement vers une fenêtre ou une porte. Cela garantit que l'échange d'air froid et chaud fonctionne de manière optimale. Si vous ne le souhaitez pas, vous pouvez également accrocher le tuyau d'échappement à une fenêtre ou à une porte. Plus l'espace par lequel l'air peut entrer est étroit, plus le climatiseur peut refroidir efficacement la pièce.

#### Avis

Il existe des joints spéciaux pour les formes de fenêtre les plus fréquemment installées qui peuvent être connectés aux systèmes de climatisation mobiles. Vous pouvez les trouver en ligne ou dans les magasins de papeterie sous «Joints de fenêtre pour climatiseurs mobiles».

Le connecteur de fenêtre doit être assemblé avant utilisation. Pour ce faire, insérez la vis de montage dans le petit trou à l'extrémité du rail supérieur comme indiqué sur le graphique ci-dessous. Faites ensuite glisser les deux rails l'un dans l'autre et fixez les rails en tournant la vis de fixation dans le sens des aiguilles d'une montre jusqu'à ce qu'ils soient serrés à la bonne longueur pour votre fenêtre. Vous pouvez également faire la fixation finale plus tard, après que l'insert soit dans le cadre de la fenêtre.

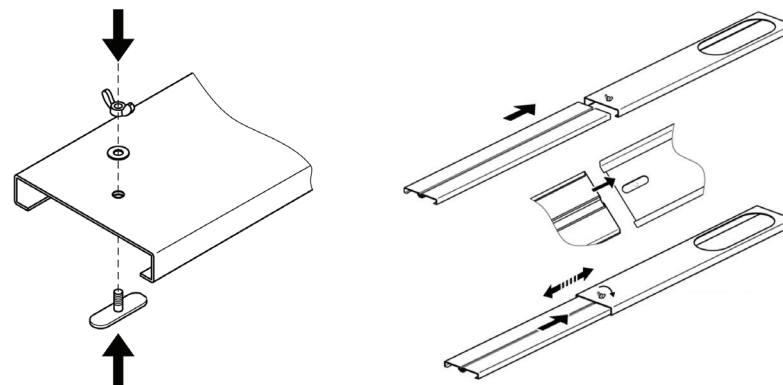

### Connexion du raccord d'échappement ovale avec l'insert de fenêtre

Connectez l'extrémité ouverte du conduit d'évacuation dans le sens des aiguilles d'une montre dans l'extrémité ronde de la sortie d'air ovale jusqu'à ce qu'elle soit fermement connectée au conduit en tournant l'accessoire dans le sens des aiguilles d'une montre ou en tournant le conduit dans le sens inverse des aiguilles d'une montre dans le connecteur (vous devrez peut-être tourner le débranchement de le climatiseur).

Si le tuyau est fixé dans le raccord d'évacuation d'air, insérez le raccord dans l'évidement de l'insert de fenêtre jusqu'à ce qu'il s'enclenche. Il ne doit pas y avoir d'espace visible entre le raccord d'échappement et l'évidement.

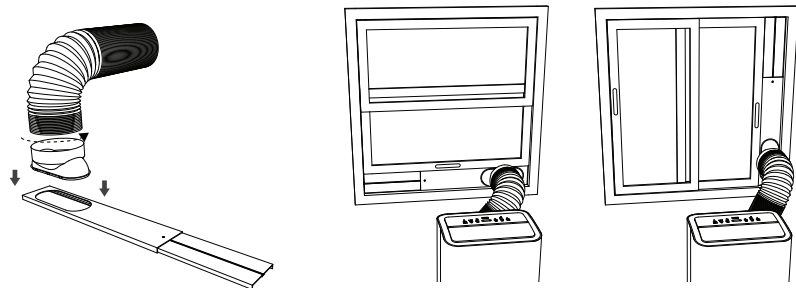

Fixez ensuite l'insert de fenêtre dans le cadre de la fenêtre.

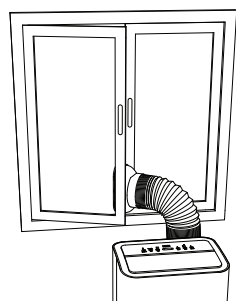

Sans insert de fenêtre

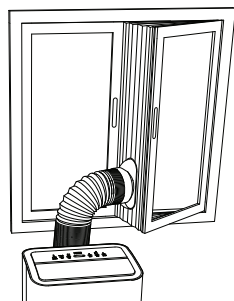

Avec joint de fenêtre (recommandé)

## Le positionnement du climatiseur dans la pièce

Après avoir terminé l'assemblage du climatiseur, il est important de positionner correctement le climatiseur mobile dans la pièce avant de le mettre en marche. Les points suivants doivent être observés ici :

- Si possible, placez l'appareil près d'une fenêtre ou d'une porte afin que l'air puisse mieux s'écouler et que le tuyau d'évacuation ne soit pas excessivement étiré.
- Assurez-vous que la distance entre l'arrière de l'appareil (où se trouvent les bouches d'aération et les grilles sont fixées) et un mur ou un autre objet est d'au moins 60 cm afin que le flux d'air ne soit pas restreint.
- Tenez-vous à une distance d'un mètre des appareils électriques pouvant être affectés par des interférences électroniques. Cela peut par ex. B. téléviseurs ou radios.

### Important

Pour des raisons de sécurité, le climatiseur mobile ne doit pas être utilisé ou stocké dans une pièce d'une superficie inférieure à 15m<sup>2</sup>.

## Diagramme d'affichage

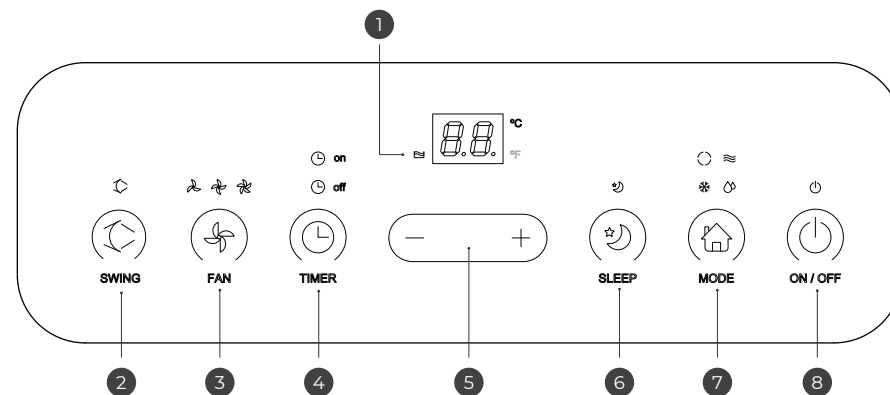







- ① Indicateur de réservoir d'eau plein
- ② Bouton de balançoire
- ③ Bouton de débit d'air
- ④ bouton minuterie
- ⑤ - / + touches de sélection
- ⑥ bouton mode nuit
- ⑦ bouton de sélection de mode
- ⑧ Bouton marche/arrêt

## Les fonctions du climatiseur mobile

### La fonction des boutons



Le climatiseur mobile est commandé à l'aide des boutons sous l'écran si vous n'utilisez pas la télécommande. Les touches et symboles ont la signification suivante :

Bouton	Signification
 SWING	<b>Bouton pivotant</b> En appuyant sur ce bouton, vous activez ou désactivez le volet en haut à l'avant de l'appareil qui oscille de haut en bas, de sorte que l'air froid qui en sort est un peu "ventilé" au lieu de toujours souffler dans la même direction.
 FAN	<b>Bouton de débit d'air</b> Vous pouvez utiliser le bouton de vitesse du ventilateur pour contrôler la force avec laquelle l'air froid sort du système de climatisation. Des vitesses élevées du ventilateur peuvent fournir un refroidissement supplémentaire en raison du vent qui en résulte, mais elles sont plus bruyantes. Le réglage de la vitesse du ventilateur n'est pas possible dans tous les modes.
 TIMER	<b>Bouton minuterie</b> Utilisez le bouton de la minuterie pour activer ou désactiver la minuterie. Une simple pression fait clignoter « 00 » sur l'affichage et l'heure peut être sélectionnée à l'aide des touches +/- .

Bouton	Signification
	<b>- / + touches de sélection</b> Utilisez les boutons de sélection pour modifier les valeurs affichées à l'écran. Selon le mode, il peut s'agir de l'heure de la minuterie ou de la température cible.
	<b>Bouton mode nuit</b> Ce bouton active le mode nuit de l'appareil lorsqu'il est en mode refroidissement (voir ci-dessous pour l'explication des symboles). En mode nuit, le ventilateur fonctionne au niveau le plus bas, augmente la température cible de 1°C après une heure, de 2°C après deux heures et s'éteint complètement après 6 heures.
	<b>Bouton de sélection de menus</b> Appuyez sur le bouton de sélection de menu pour basculer entre les cinq modes différents. L'explication des différents modes et symboles se trouve dans le tableau suivant.
	<b>Bouton marche/arrêt</b> Utilisez le bouton Marche / Arrêt pour allumer ou éteindre l'appareil.

### La signification des symboles de mode

Les symboles ou programmes affichés au-dessus du bouton MODE ont la signification suivante :

Symbole	Signification
	<b>Mode automatique</b> En mode automatique, le climatiseur bascule entre le mode refroidissement et le mode ventilation en fonction de la température ambiante. Si la température ambiante est inférieure à 24°C, le mode ventilation est actif, à 24°C ou plus le mode refroidissement.
	<b>Refroidissement</b> En mode refroidissement, le compresseur se met en marche et refroidit l'air ambiant lorsque la température mesurée tombe en dessous de la température cible définie.
	<b>mode ventilation</b> En mode ventilation, l'air ambiant n'est pas refroidi par le compresseur, seule la ventilation a lieu et une température réglée n'a aucun effet.

Symbole	Signification
	<b>Mode déshumidification</b> En mode déshumidification, le ventilateur fonctionne toujours au niveau le plus bas et ne peut pas être modifié, et le réglage de la température n'est pas non plus possible. Le compresseur et le ventilateur fonctionnent pendant 8 minutes puis font une pause de 6 minutes avant de démarrer un nouveau cycle. La plage de température pour la déshumidification est de 5°C à 32°C.

## L'utilisation du climatiseur mobile

Vous utilisez le climatiseur mobile comme suit :

1. Placez le climatiseur dans un endroit approprié, assurez-vous que l'air évacué est correctement évacué de la pièce, puis connectez l'appareil à l'alimentation électrique. Un bip se fait entendre.
2. Allumez l'appareil en appuyant sur le bouton Marche / Arrêt de l'écran ou de la télécommande.
3. Le climatiseur commence à refroidir et à faire circuler l'air dans la pièce. Vous pouvez maintenant régler la température cible, changer de mode ou ajuster d'autres paramètres tels que la vitesse du ventilateur ou la fonction swing.
4. Si l'appareil est en mode automatique (le symbole  s'allume à l'écran), l'appareil passe automatiquement en mode refroidissement à une température de 24°C ou plus et en mode ventilation à une température inférieure.
5. Après avoir terminé le refroidissement ou la déshumidification de l'air, éteignez l'appareil en appuyant à nouveau sur le bouton Marche/Arrêt.

### Utilisation de la fonction de minuterie pour éteindre le climatiseur

Le climatiseur mobile dispose d'une fonction de minuterie que vous pouvez activer dans n'importe quel mode de fonctionnement. Pour ce faire, procédez comme suit :

1. Appuyez sur le bouton "TIMER" après avoir allumé l'appareil.
2. L'affichage commence à clignoter et « 00 » est visible. C'est l'affichage de l'heure. Vous pouvez maintenant utiliser les touches - / + pour régler la durée, le nombre sur l'affichage correspond au nombre d'heures dans la plage de 1 à 24 heures.
3. Après avoir réglé la minuterie, l'appareil enregistre la durée et l'icône  off s'allume en continu pour indiquer que la minuterie est active.
4. Pour désactiver la minuterie, appuyez à nouveau sur le bouton de la minuterie, le symbole de la minuterie disparaîtra.

### Utilisation de la fonction de minuterie pour allumer le climatiseur

Vous avez la possibilité d'allumer la climatisation à l'aide de la fonction minuterie. Pour ce faire, procédez comme suit :

1. Appuyez sur le bouton "TIMER" lorsque l'appareil est éteint.
2. L'affichage s'allume, commence à clignoter et l'affichage des heures avec « 00 » est à nouveau visible. Vous pouvez maintenant utiliser les touches - / + pour régler l'heure, le chiffre affiché correspond au nombre d'heures dans la plage de 1 à 24 heures.
3. Vous pouvez également modifier la vitesse et le mode du ventilateur souhaité en appuyant sur les boutons appropriés. Les icônes respectives s'allument et indiquent les réglages actifs.
4. L'appareil enregistre les réglages et éteint à nouveau l'affichage pendant que la minuterie s'écoule. Seule l'icône  est visible, indiquant que la minuterie est active.

### Utilisation du mode nuit

Le mode nuit est conçu pour faire fonctionner le climatiseur pendant la nuit et ne peut être activé qu'en mode refroidissement (\* icône).

En mode nuit, le ventilateur du climatiseur fonctionne à la vitesse la plus basse et la température cible augmente de 1°C après une heure et augmente de 2°C après deux heures. Au bout de six heures, l'appareil s'éteint automatiquement.

Pour activer le mode nuit, appuyez simplement une fois sur le bouton du mode nuit.

## Remarques sur la télécommande

Vous pouvez contrôler le climatiseur mobile à l'aide de la télécommande fournie. Pour ce faire, insérez deux piles AAA dans la télécommande et faites attention à l'alignement.

Les symboles sur les boutons de la télécommande correspondent généralement à ceux de l'écran du climatiseur.

Veuillez noter que la portée maximale est de 4 mètres et que la télécommande doit pointer vers le capteur à l'avant du climatiseur lorsque vous appuyez sur les boutons de la télécommande. Celui-ci se situe à peu près au niveau de l'affichage de la température en façade.

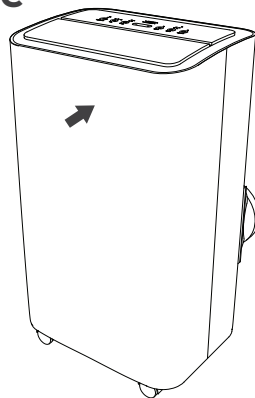

## Informations générales sur l'utilisation

La circulation du fluide frigorigène peut provoquer des bruits de fonctionnement dans le système de climatisation lors de son démarrage. Dès que la circulation est stable, ces bruits de fonctionnement sont réduits.

Lorsque la température ambiante est supérieure à 43°C ou inférieure à 15°C, il est possible que la protection automatique de la température du climatiseur s'active et s'éteigne pour éviter tout dommage. Ajustez la température de la pièce pour remettre le climatiseur en marche.

## Vidange du réservoir d'eau (E4)

Le climatiseur mobile dispose d'un réservoir d'eau dans lequel l'eau extraite de l'air est collectée. Le réservoir a deux points d'accès situés à l'arrière de l'unité (voir les flèches dans le dessin ci-dessous). L'accès supérieur se trouve au centre, l'accès inférieur se trouve sous le bord inférieur de l'appareil.

L'accès inférieur doit généralement être fermé avec le bouchon approprié attaché aux accès. L'accès supérieur peut être fermé ou ouvert pendant le fonctionnement normal car il se trouve en haut du réservoir.

### Avis

L'appareil signale un réservoir d'eau plein en affichant la valeur E4 sur l'écran. Dans ce cas, suivez les étapes ci-dessous pour vider le réservoir.

### L'évacuation de l'eau

En général, l'eau accumulée doit être évacuée par l'accès inférieur. Pour ce faire, procédez comme suit :

1. Préparez le tuyau en plastique si vous souhaitez l'utiliser pour vider l'eau. Localisez l'entrée inférieure.
2. Assurez-vous que l'eau de l'appareil s'écoule sur une surface appropriée ou est collectée. Cela peut être un seau, par exemple.
3. Ouvrez le port en tirant la languette en caoutchouc noir hors du port.
4. Videz complètement l'eau. Laissez ensuite l'appareil quelques minutes avant de refermer les accès avec les joints en caoutchouc.

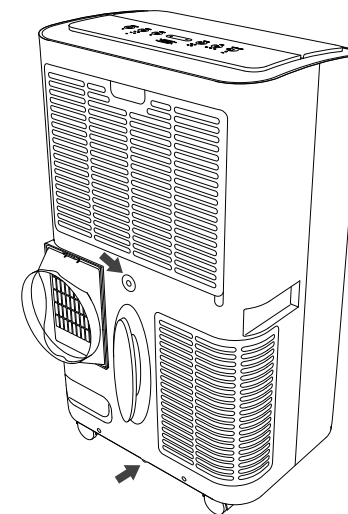

## Nettoyage et entretien

Veillez toujours débrancher l'appareil de la source d'alimentation avant de commencer tout nettoyage ou remplacement de composant.

### Nettoyer le boîtier

Essuyez généralement le climatiseur avec un chiffon sec et doux. Pour éliminer les salissures tenaces, nettoyez l'appareil avec un chiffon humide. Cependant, n'utilisez jamais de produits de nettoyage agressifs, en particulier pour les commandes (touches tactiles et écran).

Veillez ne pas utiliser de nettoyeurs liquides tels que de l'essence (même sous forme diluée) ou des chiffons de nettoyage chimiques pour éviter la déformation ou la fissuration du boîtier.

## Stockage

1. Débranchez l'appareil du secteur en débranchant la fiche secteur et en regroupant le câble secteur pour éviter tout dommage. Celui-ci peut être enroulé à l'arrière de l'appareil.
2. Desserrez le raccord d'échappement carré afin que le tuyau d'échappement ne soit pas connecté à l'appareil.
3. Videz le réservoir d'eau et laissez au moins un des bouchons de vidange ouverts.
4. Ne gardez l'appareil debout que dans un endroit bien ventilé (debout - jamais couché) et évitez la lumière directe du soleil.

## Dépannage

Problème	Cause possible	Solution
La climatisation ne s'allume pas	L'appareil n'a pas d'alimentation	Connectez l'appareil à une source d'alimentation
	La protection de démarrage est active	Attendez au moins 3 minutes et réessayez
	Les piles de la télécommande sont vides	Remplacez les piles par des piles complètement chargées
L'écran affiche E2 ou E3	L'appareil est défectueux	Contactez le service client KLAMER
E4 apparaîtra sur l'affichage	Le réservoir d'eau est plein	Videz le réservoir d'eau.

## Dépannage

Problème	Cause possible	Solution
L'appareil s'éteint ou arrête de refroidir	La température cible réglée a été atteinte	C'est normal, vous n'avez rien à faire
	Le temps de MINUTERIE réglé a expiré	C'est normal, vous n'avez rien à faire
Le climatiseur ne refroidit pas assez	La température ambiante est inférieure à la température mesurée par le capteur du climatiseur	Abaisser la température ambiante à moins de 43°C pour que l'appareil continue à fonctionner
HI s'affiche à l'écran	La protection contre la température s'est activée pour éviter d'endommager l'appareil en raison de températures excessives	Abaisser la température ambiante à moins de 43°C pour que l'appareil continue à fonctionner
LO s'affiche à l'écran	La protection de la température s'est activée pour éviter d'endommager l'appareil en raison d'une basse température	Augmenter la température ambiante à plus de 15°C pour que l'appareil continue à fonctionner

### Avis

Si vous avez des questions ou si vous n'êtes pas clair, veuillez contacter l'équipe d'assistance client de KLAMER à [hello@klamer-home.com](mailto:hello@klamer-home.com). Nous sommes là pour vous aider !

## Conformité

Ce produit est conforme aux directives CE applicables. La déclaration de conformité complète peut être demandée via le formulaire de contact sur notre site Web ou le service client KLAMER via les adresses e-mail mentionnées dans ce manuel.